

SPECYFIKACJA TECHNICZNA WYKONANIA I ODBIORU ROBÓT BUDOWLANYCH

DLA: „ REMONT OGÓLNOBUDOWLANY LOKALU UŻYTKOWEGO

BRANŻA: Budowlana
ZAMAWIAJĄCY: Zakład Gospodarki Mieszkaniowej-Towarzystwo Budownictwa Społecznego Sp. z o.o.
42-200 Częstochowa, ul. POW 24
TEMAT: Remont ogólnobudowlany lokalu użytkowego
LOKALIZACJA: Częstochowa ul. Śląska 3/5
AUTOR OPRACOWANIA: mgr inż. Waldemar Morawski
DATA: październik 2020 r.

WSPÓLNY SŁOWNIK ZAMÓWIENÍ (CPV)

GRUPA 4520000-9 Roboty budowlane w zakresie wznoszenia kompletnych obiektów lub ich części oraz roboty w zakresie inżynierii lądowej i wodnej.

Nazwy i kody robót budowlanych w zakresie objętym przedmiotem zamówienia.

CPV 45111300-1	Roboty rozbiórkowe
CPV 45442100-8	Roboty malarskie
CPV 45262500-6	Roboty murarskie i murowe
CPV 44112310-4	Ścianki działowe
CPV 45421000-4	Roboty w zakresie stolarki budowlanej
CPV 45421132-8	Instalowanie okien
CPV 45431000-7	Ułożenie wykładzin ceramicznych

CPV 45200000-9 Roboty budowlane „Wymagania ogólne”

I CZĘŚĆ OGÓLNA

1.1 NAZWA ZAMÓWIENIA

Realizacja robót remontowo-budowlanych obejmujących prace murarsko - tynkarskie, stolarsko - ciesielskie, posadzkarskie, malarskie w lokalach użytkowych na budynkach stanowiących zasób komunalny gminy, użytkowanych i administrowanych przez Zakład Gospodarki Mieszkaniowej „TBS” Sp. z o.o. w Częstochowie

1.2 PRZEDMIOT ZAMÓWIENIA

Przedmiotem Specyfikacji Technicznej Wykonania i Odbioru Robót Budowlanych jest określenie zakresu i sposobu wykonania robót budowlanych, określenie wymagań jakościowych materiałów i wyrobów oraz wszystkich wymagań technicznych dotyczących wykonania i odbioru robót.

1.3 ZAKRES STOSOWANIA SPECYFIKACJI TECHNICZNEJ

Specyfikacja Techniczna Wykonania i Odbioru Robót (ST) stanowi dokument przetargowy przy zlecaniu i realizacji robót.

2. WYMAGANIA DOTYCZĄCE WŁAŚCIWOŚCI WYROBU MATERIAŁÓW

Wszystkie roboty Wykonawca zrealizuje z materiałów własnych (zakupionych przez siebie). Materiały przewidziane do wbudowania w ramach niniejszego zamówienia powinny odpowiadać wymaganiom obowiązujących norm technicznych, aprobat technicznych, świadectw dopuszczenia do stosowania w budownictwie, świadectw higienicznych i innych określonych w ustawie Prawo Budowlane.

Przed wbudowaniem Wykonawca przedstawi szczegółowe informacje dotyczące proponowanych do wbudowania materiałów z podaniem źródła wytwarzania i niezbędnymi dokumentami wymaganymi przepisami prawa (atesty, certyfikaty, deklaracje zgodności itp.) w celu zatwierdzenia przez Inspektora Nadzoru. Zatwierdzenie jednego materiału z danego źródła nie oznacza automatycznego zatwierdzenia pozostałych materiałów z tego źródła. W czasie transportu należy zabezpieczyć przewożone materiały w sposób uniemożliwiający zmianę ich właściwości technicznych lub uszkodzenie.

WŁAŚCIWOŚCI WYROBÓW BUDOWLANYCH

Do realizacji mogą być stosowane wyroby producentów krajowych i zagranicznych posiadające aprobaty techniczne wydane przez odpowiednie Instytuty Badawcze.

Wszystkie materiały stosowane przy wykonaniu robót powinny:

- być nowe i nieużywane,
- być w gatunku bieżąco produkowanym,
- odpowiadać wymaganiom przepisów wymienionych w niniejszych specyfikacjach i obowiązujących norm, oraz powinny posiadać certyfikaty CE
- mieć wymagane polskimi przepisami świadectwa dopuszczenia do obrotu oraz wymagane certyfikaty bezpieczeństwa.

Przed zabudowaniem materiałów na budowie Wykonawca przedstawi wszelkie wymagane dokumenty dla udowodnienia powyższego. Wszystkie materiały, które nie spełniają wymogów technicznych określonych przez specyfikację (np. materiały, które były przechowywane niezgodnie z zaleceniami producenta i zmieniły się ich własności) będą uznawane za materiały nieodpowiadające wymaganiom.

WYMAGANIA SZCZEGÓŁOWE DOTYCZĄCE SPRZĘTU I MASZYN DO ROBÓT BUDOWLANYCH

Sprzęt i narzędzia, które będą wykorzystywane do wykonania prac objętych tą specyfikacją muszą być sprawne, regularnie konserwowane i poddawane okresowym przeglądom zgodnie z zaleceniami producenta. Muszą spełniać one wymogi BHP i bezpieczeństwa pracy. Nie wolno stosować sprzętu, który nie spełnia powyższych wymagań i nie wolno wykorzystywać go niezgodnie z przeznaczeniem. Wykonawca jest zobowiązany do stosowania tylko takich środków transportu, które nie wpłyną niekorzystnie na stan i jakość transportowanych materiałów.

WYMAGANIA SZCZEGÓŁOWE ŚRODKÓW TRANSPORTU

Wszystkie środki transportowe wykorzystywane do transportu materiałów, sprzętu i narzędzi muszą być sprawne, posiadać ważne badania techniczne i spełniać wymagania wynikające z obowiązujących w Polsce przepisów o ruchu drogowym. Materiały przewożone takimi środkami transportu powinny gwarantować przewóz bez uszkodzeń i z zachowaniem warunków bezpieczeństwa pracy. Podczas transportu na budowę ze składu przy obiektowego do miejsca wbudowania, należy zachować ostrożność, aby nie uszkodzić materiałów do montażu.

Stosować dodatkowe opakowania materiałów w przypadku możliwości uszkodzeń transportowych.

WYMAGANIA OGÓLNE.

Bezpośrednio po zakończeniu w danym miejscu prac rozbiórkowych i montażowych należy wykonać prace porządkowe, w celu nie rozprzestrzeniania brudu i kurzu po czynnym obiekcie. Do obowiązków Wykonawcy należy zabezpieczenie miejsca prowadzenia prac przed osobami postronnymi poprzez odgródkowanie go taśmami ostrzegawczymi w kolorze biało-czerwonym. Transport materiałów rozbiórkowych jak i wbudowywanych musi odbywać się przez korytarze. Wszystkie ciągi muszą być zabezpieczone przed uszkodzeniem i rozprzestrzenianiem przez osoby postronne brudu i kurzu po całym obiekcie.

Odpady budowlane należy gromadzić w specjalnie przystosowanych do tego celu pojemnikach ustawionych we wskazanym przez Zamawiającego miejscu. Wykonawca prac jest odpowiedzialny za utrzymanie czystości w miejscu prowadzenia prac jak i w otoczeniu miejsc, w których są składowane materiały potrzebne do wykonania prac jak i odpady.

W przypadku szkód powstałych podczas prac Wykonawca będzie zobowiązany do ich naprawy lub zwrotu kosztów naprawy. Zamawiający przekaze Wykonawcy teren budowy we wcześniej umówionym terminie. Pobór wody i energii dla potrzeb remontu nastąpi, z miejsca wskazanego przez Zamawiającego. Wykonawca, jeżeli zajdzie taka konieczność wykona zaplecze socjalne dla swoich potrzeb w miejscu wskazanym przez Zamawiającego – na swój koszt. Przed przystąpieniem do robót należy odebrać protokolarnie front robót od Zamawiającego. Wykonawca powinien dysponować zespołem ludzi z odpowiednimi kwalifikacjami i przygotowaniem praktycznym. Wykonawca ponosi pełną odpowiedzialność, za jakość wykonanych robót oraz ich zgodność z wytycznymi, z wymaganiami obowiązujących przepisów i PN, dotyczących prac montażowych, rozruchu i eksploatacji podanymi w ST oraz za bezpieczeństwo pracowników i osób postronnych.

3. INFORMACJE OGÓLNE

Wykonawca stosował się będzie do polskich norm, instrukcji i przepisów w kwestiach nie opisanych przez Specyfikacje Techniczne będące składową częścią dokumentów przetargowych.

Realizacja robót obejmuje wykonanie prac wyszczególnionych przez Zamawiającego zgodnie z kosztorysami wstępnymi (roboty remontowo – budowlane będą wykonywane po ich wstępnym przeglądzie i określeniu zakresu robót przez przedstawicieli ZGM „TBS” Sp. z o.o.).

Podstawą wykonania określonego zadania będzie zlecenie właściwego Oddziału Eksploatacji, które powinno zawierać :

- rodzaj robót,
- wyszczególnienie zakresu robót wraz z przedmiarem,
- technologię wykonania,
- termin wykonania i odbioru robót,

Roboty realizowane na podstawie zlecenia zostaną rozliczone kosztorysem powykonawczym przy zastosowaniu wycen jednostkowych i składników cenotwórczych zgodnie z ofertą przetargową oraz warunkami umowy.

W przypadku braku ceny materiału Wykonawcy, przyjęta zostanie średnia cena zawarta w Zeszytach SEKOCENBUD – aktualny lub poprzedzający kwartał.

Wykonawca jest zobowiązany do bezwzględnego przestrzegania terminów wykonywanych prac, zgodnie ze zleceniem właściwego Oddziału Eksploatacji, jak również do zawiadomienia Oddziału Eksploatacji i lokatorów o ewentualnych wyłączeniach urządzeń - nośników energii, dopływu wody – z co najmniej jednodniowym wyprzedzeniem.

Zawiadomienia lokatorów powinno nastąpić w poprzez wywieszenie na wszystkich klatkach schodowych budynku objętego robotą pisemnej informacji zawierającej datę i godziny ewentualnych wyłączeń urządzeń.

Wykonawca odpowiada za wszystkie szkody wynikłe z niewłaściwego zawiadomienia.

Wykonawca zobowiązany jest do :

- realizacji robót będących przedmiotem umowy zgodnie z przyjętą ofertą i uzgodnioną z Zamawiającym technologią,
- realizacji robót będących przedmiotem umowy zgodnie z zasadami sztuki budowlanej, wiedzy technicznej przy zastosowaniu obowiązujących przepisów, norm i warunków technicznych
- przedłożenia na żądanie Zamawiającego harmonogramu robot dla danego zlecenia.
- zabezpieczenia i oznakowania prowadzonych robót oraz utrzymania stanu technicznego i prawidłowości oznakowania przez cały czas trwania zadania,
- zawiadomienia właściwego Oddziału Eksploatacji i lokatorów o wyłączeniach urządzeń (nośników energii, dopływu wody) niezbędnych do wykonania robót, ze stosownym wyprzedzeniem.

Wykonawca odpowiada za szkody wynikłe z braku właściwego zawiadomienia,

- świadczenia stałej gotowości do niezwłocznego usuwania uszkodzeń i awarii zgłoszonych przez właściwy Oddział Eksploatacji,
- używania własnych narzędzi, sprzętu i materiałów do wykonywania robót konserwacyjnych ,
- zapewnienia we własnym zakresie transport materiałów i narzędzi do miejsca wykonywania robót konserwacyjnych,
- wyposażenia swoich pracowników w identyfikatory.

3.1 Zakres robót i czynności włączonych do realizacji w ramach umowy, których koszty Wykonawca winien uwzględnić w ofercie.

- Zorganizowanie zaplecza i placu budowy, łącznie z doprowadzeniem energii elektrycznej i wody oraz z zabezpieczeniami wynikającymi z BHP o i p.poż., wg projektu organizacji placu robót sporządzonego przez Wykonawcę i przedstawionego Zamawiającemu do akceptacji,
- Oczyszczenie i uporządkowanie placu budowy po zakończeniu robót, a w szczególności oczyszczenie i usunięcie z placu budowy nieczystości powstałych w trakcie realizacji remontu,
- Należyte zabezpieczenie części istniejącej obiektu, usunięcie szkód powstałych w trakcie trwania prac budowlanych.

3.2 Ogólne wymagania dotyczące Robót

Wykonawca Robót jest odpowiedzialny za jakość ich wykonania oraz za ich zgodność ze Specyfikacjami Technicznymi i poleceniami Inspektora Nadzoru. Wykonawca będzie wykonywał roboty zgodnie z przyjętymi do stosowania w Polsce normami, instrukcjami, przepisami.

3.3 Przekazanie Terenu Robót

Zamawiający przekaze Wykonawcy Teren Robót z określeniem jego granic i wskazaniem miejsc poboru wody i energii elektrycznej dla celów budowy oraz zaplecza.

3.4 Zabezpieczenie Terenu Robót

Wykonawca jest zobowiązany do zabezpieczenia terenu robót w celu uniemożliwienia dostępu osobom postronnym w czasie trwania realizacji aż do zakończenia i odbioru końcowego zadania.

3.5 Ochrona środowiska w czasie wykonywania Robót

Wykonawca ma obowiązek znać i stosować w czasie prowadzenia Robót wszelkie przepisy dotyczące ochrony środowiska naturalnego. W związku z wykonywaniem remontu niezbędne jest przygotowanie placu budowy oraz zaplecza tej budowy. Remont rozpoczyna się od rozbiórki elementów istniejących, nie wykorzystywanych w dalszych etapach realizacji robót rozbiórkowych. Działania powyższe wraz z fazą realizacji remontu generują odpady, które muszą być usunięte z rejonu budowy, posegregowane i właściwie dla określonych grup i rodzajów składowane oraz zutylizowane. Wykonawca robót w trakcie podjętych działań powodujących lub mogących powodować powstawanie odpadów, powinien takie działania planować, projektować i prowadzić, tak aby:

- zapobiegać powstawaniu odpadów lub ograniczać ilość odpadów i ich negatywne oddziaływanie na środowisko przy wytwarzaniu produktów, podczas i po zakończeniu ich użytkowania,
- zapewniać zgodny z zasadami ochrony środowiska odzysk, jeżeli nie udało się zapobiec powstawaniu odpadów,
- zapewniać zgodne z zasadami ochrony środowiska unieszkodliwienie odpadów, których powstaniu nie udało się zapobiec lub których nie udało się poddać odzyskowi.

W przypadku gdy już powstaną odpady należ z nimi postępować w sposób zgodny z zasadami gospodarowania odpadami, wymaganiami ochrony środowiska oraz planami

gospodarki odpadami. W pierwszej kolejności należy poddać je odzyskowi, a jeżeli z przyczyn technologicznych lub ekonomicznych, to odpady te należy unieszkodliwiać w sposób zgodny z wymaganiami ochrony środowiska oraz planami gospodarki odpadami. Odpady, których nie udało się poddać odzyskowi, powinny być tak unieszkodliwione, aby składowane były wyłącznie te odpady, których unieszkodliwienie w inny sposób było niemożliwe z przyczyn technologicznych lub nieuzasadnione z przyczyn ekologicznych lub ekonomicznych. Zabronione jest postępowanie z odpadami w sposób sprzeczny z przepisami ustawy oraz przepisami o ochronie środowiska. Odpady powinny być w pierwszej kolejności poddawane odzyskowi lub unieszkodliwiane w miejscu ich powstawania.

Odpady, które nie mogą być poddane odzyskowi lub unieszkodliwiane w miejscu ich powstawania, powinny być, uwzględniając najlepszą dostępną technikę lub technologię, o której mowa w art. 143 ustawy z dnia 27 kwietnia 2001 r. – Prawo Ochrony Środowiska, przekazywane do najbliższych położonych miejsc, w których mogą być poddane odzyskowi lub unieszkodliwione. Odpady należy zbierać w sposób selektywny.

Zabronione jest mieszanie odpadów niebezpiecznych różnych rodzajów oraz mieszania odpadów niebezpiecznych z odpadami innymi niż niebezpieczne.

Dopuszczalne jest mieszanie odpadów niebezpiecznych różnych rodzajów oraz mieszania odpadów niebezpiecznych z odpadami innymi niż niebezpieczne, w celu poprawy bezpieczeństwa procesów odzysku lub unieszkodliwiania odpadów powstałych po zmieszaniu, jeżeli w wyniku prowadzenia tych procesów nie nastąpi wzrost zagrożenia dla życia i zdrowia lub środowiska.

W przypadku, gdy odpady niebezpieczne uległy zmieszaniu z innymi odpadami, substancjami lub przedmiotami, to powinny być one rozdzielone, jeżeli zostaną spełnione łącznie następujące warunki:

- w procesie odzysku lub unieszkodliwiania odpadów powstałych po rozdzieleniu nastąpi ograniczenie zagrożenia dla życia i zdrowia ludzi i środowiska,
- jest to technicznie możliwe i ekonomicznie uzasadnione.

Transport odpadów niebezpiecznych z miejsc ich powstawania do miejsc odzysku lub unieszkodliwienia odpadów należy prowadzić z zachowaniem przepisów obowiązujących przy transporcie towarów niebezpiecznych. Unieszkodliwianiu poddane zostaną te odpady, z których uprzednio wysegregowano odpady nadające się do odzysku. Odzysk lub unieszkodliwianie odpadów może odbywać się tylko w miejscu wyznaczonym w trybie przepisów o zagospodarowaniu przestrzennym w instalacjach lub urządzeniach, które spełniają określone wymagania. Instalacje lub urządzenia do odzysku lub unieszkodliwiania odpadów mogą być eksploatowane tylko wówczas gdy:

- nie zostaną przekroczone standardy emisyjne, określone na podstawie odrębnych przepisów,
- pozostałości powstające w wyniku działalności związanej z odzyskiem lub unieszkodliwianiem będą poddawane odzyskowi lub unieszkodliwiane z zachowaniem wymagań określonych w ustawie.

Spalanie odpadów wymaga wydania zgody w formie decyzji.

W okresie budowy wszystkie odpady muszą być gromadzone w pojemnikach lub w wydzielonym miejscu z łatwym dostępem dla specjalistycznych służb komunalnych i wywozowych, z którymi wykonawcy prac będą mieli zawarte stosowne umowy. Odbiorcy odpadów muszą legitymować się właściwymi zezwoleniami organów administracyjnych na prowadzenie działalności w zakresie gospodarki odpadami.

W okresie trwania budowy i wykończania Robót Wykonawca będzie:

- podejmować wszelkie uzasadnione kroki mające na celu stosowanie się do przepisów i norm dotyczących ochrony środowiska na terenie i wokół Terenu Budowy oraz będzie unikać uszkodzeń lub uciążliwości dla osób lub własności społecznej i innych, a wynikających ze skażenia, hałasu lub innych przyczyn powstałych w

następstwie jego sposobu działania. Stosując się do tych wymagań będzie miał szczególnie wzgląd na:

- lokalizację zaplecza, warsztatów, magazynów, składowisk,
- środki ostrożności i zabezpieczenia przed:
 - α. zanieczyszczeniem zbiorników i cieków wodnych pyłami lub substancjami toksycznymi,
 - β. zanieczyszczeniem powietrza pyłami i gazami,
 - χ. możliwością powstania pożaru.

Hałas emitowany podczas budowy nie podlega normom określającym dopuszczalny poziom hałasu w środowisku, nie mniej jednak Wykonawca zobowiązany jest zminimalizować negatywny wpływ hałasu na środowisko. Ograniczenia emisji hałasu polegać będzie głównie na właściwej organizacji budowy tj.:

- zastosowanie sprzętu wysokiej jakości, charakteryzującego się stosunkowo niskim poziomem emitowanego hałasu,
- wyłączenia maszyn i urządzeń podczas przerw w pracy (unikanie pracy urządzeń na tzw. biegu jałowym),
- zakazie wykonywania prac hałaśliwych w godzinach każdorazowo wskazanych przez Zamawiającego lub użytkownika z uwagi na obiekt czynny.

3.6 Ochrona przeciwpożarowa

Wykonawca będzie przestrzegać przepisów ochrony przeciwpożarowej.

Wykonawca będzie utrzymywać sprawy sprzęt przeciwpożarowy, wymagany przez odpowiednie przepisy, w miejscu prowadzonych robót określonych umową. Materiały łatwopalne będą składowane w sposób zgodny z odpowiednimi przepisami i zabezpieczone przed dostępem osób trzecich. Wykonawca będzie odpowiedzialny za wszelkie straty spowodowane pożarem wywołanym jako rezultat Robót albo przez personel Wykonawcy.

3.7 Materiały szkodliwe dla otoczenia

Materiały, które w sposób trwały są szkodliwe dla otoczenia, nie będą dopuszczone do użycia. Nie dopuszcza się użycia materiałów wywołujących szkodliwe promieniowanie o stężeniu większym od dopuszczalnego, określonego odpowiednimi przepisami. Wszelkie materiały odpadowe użyte do Robót będą miały Aprobata Techniczną I jednoznacznie określającą brak szkodliwego oddziaływania tych materiałów na środowisko. Materiały, które są szkodliwe dla otoczenia tylko w czasie Robót, a po zakończeniu Robót ich szkodliwość zanika (np. materiały pyłaste) mogą być użyte pod warunkiem przestrzegania wymagań technologicznych w budownictwie. Jeżeli wymagają tego odpowiednie przepisy Zamawiający powinien otrzymać zgodę na użycie tych materiałów od właściwych organów administracji państwowej. Jeżeli Wykonawca użył materiałów szkodliwych dla otoczenia zgodnie ze Szczegółowymi Specyfikacjami Technicznymi, a ich użycie spowodowało jakiegokolwiek zagrożenie środowiska, to konsekwencje tego poniesie Zamawiający.

3.8 Ochrona własności publicznej i państwowej

Wykonawca odpowiada za ochronę instalacji w obszarze placu budowy, takie jak rurociągi, kable itp. oraz uzyska od odpowiednich władz będących właścicielami tych urządzeń potwierdzenie informacji dostarczonych mu przez Zamawiającego w ramach planu ich lokalizacji. Wykonawca zapewni właściwe oznaczenie i zabezpieczenie przed uszkodzeniem tych instalacji i urządzeń w czasie trwania budowy.

O fakcie przypadkowego uszkodzenia tych instalacji Wykonawca bezzwłocznie powiadomi Inspektora Nadzoru i zainteresowane władze oraz będzie odpowiadać za wszelkie

spowodowane przez jego działania uszkodzenia instalacji i urządzeń podziemnych wykazanych w dokumentach dostarczonych mu przez Zamawiającego.

W okresie trwania budowy i wykańczania Robót Wykonawca będzie:

- podejmować wszelkie uzasadnione kroki mające na celu stosowanie się do przepisów i norm dotyczących ochrony środowiska na terenie i wokół Placu Budowy oraz będzie unikać uszkodzeń lub uciążliwości dla osób lub własności społecznej i innych, a wynikających ze skażenia, hałasu lub innych przyczyn powstałych w następstwie jego sposobu działania. Stosując się do tych wymagań będzie miał szczególny wzgląd na środki ostrożności i zabezpieczenia przed:
 - zanieczyszczeniem powietrza pyłami i gazami, możliwością powstania pożaru.

3.9 Ochrona własności publicznej i prywatnej

Wykonawca odpowiada za ochronę własności publicznej i prywatnej na zasadach ogólnych.

3.10 Bezpieczeństwo i higiena pracy

Podczas realizacji Robót Wykonawca będzie przestrzegać przepisów dotyczących bezpieczeństwa i higieny pracy. W szczególności Wykonawca ma obowiązek zadbać, aby personel nie wykonywał pracy w warunkach niebezpiecznych, szkodliwych dla zdrowia, oraz nie spełniających odpowiednich wymagań sanitarnych.

Wykonawca zapewni i będzie utrzymywał wszelkie urządzenia zabezpieczające, socjalne oraz sprzęt i odpowiednią odzież dla ochrony życia i zdrowia osób zatrudnionych na budowie oraz dla zapewnienia bezpieczeństwa publicznego.

Uznaje się, że wszelkie koszty związane z wypełnieniem wymagań bezpieczeństwa określonych powyżej są uwzględnione w cenie realizacji.

3.11 Ochrona Robót

Wykonawca będzie odpowiedzialny za ochronę Robót i za wszelkie materiały i urządzenia używane do Robót od rozpoczęcia do odbioru robót przez Zamawiającego oraz będzie utrzymywał Roboty do tego czasu. Ochrona robót winna również objąć zabezpieczenie majątku Zamawiającego związanego z Robotami od skutków działania stron trzecich lub Wykonawcy.

Utrzymanie powinno być prowadzone w taki sposób, aby budowla lub jej elementy były w zadawalającym stanie przez cały czas, do momentu odbioru końcowego.

Jeśli Wykonawca w jakimkolwiek czasie zaniedba utrzymanie, w tym przypadku na polecenie Inspektora Nadzoru powinien rozpocząć Roboty utrzymaniowe nie później niż w 8 godzin po otrzymaniu takiego polecenia.

3.12 Stosowanie się do prawa i innych przepisów

Wykonawca zobowiązany jest znać wszystkie przepisy wydane przez Użytkownika obiektu w którym będzie prowadzony remont oraz inne przepisy i wytyczne, które są w jakikolwiek sposób związane z robotami i będzie w pełni odpowiedzialny za przestrzeganie tych praw, przepisów i wytycznych podczas prowadzenia Robót.

3.13 Zaopatrzenie Placu Budowy w wodę i energię elektryczną

Punkty poboru: wody, zrzutu ścieków, energii elektrycznej znajdują się na terenie obiektu. Uzyskanie warunków i wykonanie punktów poboru w/w mediów dla potrzeb placu budowy oraz koszty ich wykonania i eksploatacji obciążają Wykonawcę.

Zaplecze socjalno-bytowe i magazynowe Wykonawcy

Zaplecze na czas trwania budowy Wykonawca zapewni sobie we własnym zakresie i na koszt własny po uzgodnieniu z Zamawiającym.

4. MATERIAŁY

4.1 Atesty i Certyfikaty materiałowe

Co najmniej na tydzień przed zaplanowanym wykorzystaniem jakichkolwiek materiałów przeznaczonych do Robót Wykonawca przedstawi szczegółowe informacje dotyczące proponowanego źródła wytwarzania, zamawiania lub wydobywania tych materiałów i odpowiednie świadectwa badań laboratoryjnych oraz próbki do zatwierdzenia przez Inspektora. Zatwierdzenie przez Inspektora pewnych materiałów z danego źródła nie oznacza automatycznie, że wszelkie materiały z danego źródła uzyskają zatwierdzenie Wykonawca zobowiązany jest do prowadzenia badań w celu udokumentowania, że materiały uzyskane z dopuszczonego źródła w sposób ciągły spełniają wymagania Szczegółowych Specyfikacji Technicznych w czasie postępu robót.

4.2 Materiały nie odpowiadające wymaganiom Specyfikacji Technicznych

Materiały nie odpowiadające wymaganiom Specyfikacji Technicznych zostaną przez Wykonawcę wywiezione z Placu Budowy. Każdy rodzaj Robót, w którym znajdują się nie zaakceptowane materiały, Wykonawca wykonuje na własne ryzyko, licząc się z jego nie przyjęciem i niezapłaceniem.

4.3 Przechowywanie i składowanie materiałów

Wykonawca, zapewni aby tymczasowo składowane materiały, do czasu gdy będą one potrzebne do Robót, były zabezpieczone przed zanieczyszczeniem, zachowały swoją jakość i właściwość do Robót i były dostępne do kontroli przez Inspektora Nadzoru.

Miejsca czasowego składowania będą zlokalizowane w obrębie Placu Budowy w miejscach uzgodnionych z Inspektorem lub poza Placem Budowy w miejscach zorganizowanych przez Wykonawcę.

4.4 Wariantowe stosowanie materiałów

Jeśli ST przewidują możliwość wariantowego zastosowania rodzaju materiału w wykonywanych Robotach, Wykonawca powiadomi Inspektora Nadzoru o swoim zamiarze co najmniej 2 tygodnie przed użyciem materiału. Wybrany i zaakceptowany rodzaj materiału nie może być zmieniany bez zgody Inspektora nadzoru.

5. SPRZĘT

Wykonawca jest zobowiązany do używania jedynie takiego sprzętu, który nie spowoduje niekorzystnego wpływu na jakość wykonywanych Robót. Sprzęt używany do Robót powinien być zgodny z ofertą Wykonawcy i powinien odpowiadać pod względem typów i ilości wskazaniom zawartym w ST. W przypadku braku ustaleń w wyżej wymienionych dokumentach sprzęt powinien być uzgodniony i zaakceptowany przez Inspektora.

Liczba i wydajność sprzętu będzie gwarantować przeprowadzenie Robót, zgodnie z zasadami określonymi w ST i wskazaniach Inspektora w terminie przewidzianym umową. Sprzęt będący własnością Wykonawcy lub wynajęty do wykonania Robót ma być

utrzymywany w dobrym stanie i gotowości do pracy. Będzie on zgodny z normami ochrony środowiska i przepisami dotyczącymi jego użytkowania.

Wykonawca dostarczy Inspektorowi kopie dokumentów potwierdzających dopuszczenie sprzętu do użytkowania, tam gdzie jest to wymagane przepisami.

Jeżeli ST przewiduje możliwość wariantowego użycia sprzętu przy wykonywanych robotach, Wykonawca powiadomi Inspektora o swoim zamiarze wyboru i uzyska jego akceptację przed użyciem sprzętu. Wybrany sprzęt, po akceptacji Inspektora, nie może być później zmieniany bez jego zgody. Jakikolwiek sprzęt, maszyny, urządzenia i narzędzia nie gwarantujące zachowania jakości i warunków wyszczególnionych w umowie, zostaną przez Inspektora zdyskwalifikowane i nie dopuszczone do Robót. Wykonawca będzie usuwać na bieżąco, na własny koszt, wszelkie zanieczyszczenia spowodowane jego pojazdami na drogach publicznych, oraz dojazdach do terenu budowy.

6. TRANSPORT

Wykonawca jest zobowiązany do stosowania jedynie takich środków transportu, które nie wpłyną niekorzystnie na jakość wykonywanych Robót i właściwości przewożonych materiałów.

7. WYKONANIE ROBÓT

7.1 Ogólne zasady prowadzenia Robót

Wykonawca jest odpowiedzialny za prowadzenie Robót zgodnie z umową, oraz za jakość zastosowanych materiałów i wykonywanych Robót, za ich zgodność z wymaganiami ST, PZJ oraz poleceniami Inspektora Nadzoru.

Wykonawca na własny koszt skoryguje wszelkie pomyłki i błędy w czasie trwania Robót, jeśli wymagać tego będzie Inspektor Nadzoru. Sprawdzanie dokładności Robót przez Inspektora nie zwalnia Wykonawcy od odpowiedzialności za ich dokładność.

Decyzje Inspektora dotyczące akceptacji lub odrzucenia materiałów i elementów Robót będą oparte na wymaganiach sformułowanych w umowie, ST, normach i wytycznych.

7.2 Decyzje i polecenia Inspektora Nadzoru Zamawiającego

Inspektor, upoważniony jest do inspekcji wszystkich robót i kontroli wszystkich materiałów dostarczonych na budowę lub na niej produkowanych. Decyzje Inspektora dotyczące akceptacji lub odrzucenia materiałów i elementów robót oparte będą na wymaganiach sformułowanych w umowie ST, PN i innych normach i instrukcjach. W przypadku opóźnień w realizacji budowy stwarzających zagrożenie dla finalnego zakończenia robót, Inspektor ma prawo wprowadzić dodatkowego podwykonawcę na określone roboty na koszt Wykonawcy.

8. KONTROLA JAKOŚCI ROBÓT

8.1 Zasady kontroli jakości Robót

Celem kontroli Robót będzie osiągnięcie założonej jakości Robót.

Wykonawca jest odpowiedzialny za pełną kontrolę Robót i jakość materiałów. Wykonawca zapewni odpowiedni system kontroli, włączając personel, sprzęt, zaopatrzenie i wszystkie urządzenia niezbędne do pobierania próbek i badań materiałów oraz Robót.

Przed zatwierdzeniem systemu kontroli jakości Inspektor może żądać od Wykonawcy przeprowadzenia badań w celu zademonstrowania, że poziom ich wykonywania jest zadawalający. Wykonawca będzie przeprowadzać pomiary i badania materiałów oraz Robót z częstotliwością zapewniającą stwierdzenie, że Roboty wykonano zgodnie z wymaganiami zawartymi w ST.

W przypadku, gdy nie zostały one tam określone, Inspektor ustali jaki zakres kontroli jest konieczny, aby zapewnić wykonanie Robót zgodnie z Umową.

Wszystkie koszty związane z organizowaniem i prowadzeniem badań materiałów ponosi Wykonawca. Inspektor Nadzoru będzie przekazywać Wykonawcy pisemne informacje o jakichkolwiek niedociągnięciach dotyczących sprzętu, pracy personelu.

8.2 Atesty jakości materiałów i urządzeń

Inspektor może dopuścić do użycia materiały posiadające atest producenta stwierdzający ich pełną zgodność z warunkami podanymi w ST.

W przypadku materiałów, dla których atesty są wymagane przez ST, każda partia dostarczona do Robót będzie posiadać : certyfikat na znak bezpieczeństwa, wskazujący że zapewniono zgodność z kryteriami technicznymi określonymi na podstawie Polskich Norm, Norm Europejskich, aprobat technicznych oraz właściwych przepisów i dokumentów :

- deklarację zgodności lub certyfikat zgodności z:
 - Polską Normą
 - Europejską Normą
 - Aprobata techniczną, w przypadku wyrobów, dla których nie ustanowiono Polskiej Normy, jeżeli nie są objęte certyfikacją określoną w pkt 1.
I spełniają wymogi Specyfikacji Technicznej (ST).

W przypadku materiałów, dla których w/w dokumenty są wymagane przez ST, każda partia dostarczona na potrzeby robót będzie posiadać dokumenty, określające w sposób jednoznaczny jej cechy.

Jeżeli zostanie stwierdzona niezgodność ich właściwości z ST to takie materiały zostaną odrzucone.

9. Dokumenty budowy

- uzgodnienie przez Inspektora programu zapewnienia jakości i harmonogramów Robót,
- terminów rozpoczęcia i zakończenia poszczególnych elementów Robót,
- uwagi i polecenia Inspektora,
- daty zarządzenia wstrzymania Robót przez Inspektora, z podaniem powodu,
- zgłoszenia i daty odbiorów Robót zanikających, ulegających zakryciu, częściowych i końcowych odbiorów Robót,
- wyjaśnienia, uwagi i propozycje Wykonawcy,
- dane dotyczące sposobu wykonywania bezpieczeństwa i zabezpieczenia Robót,
- inne istotne informacje o przebiegu Robót.

9.1 Pozostałe dokumenty budowy

Do dokumentów budowy zalicza się, oprócz wymienionych wyżej następujące dokumenty:

- protokoły przekazania Wykonawcy Terenu Budowy,
- sprawozdania ze spotkań i narad na budowie
- protokoły odbioru Robót,
- korespondencję dotyczącą prowadzenia robót,

9.2 Przechowywanie dokumentów budowy

Wszelkie dokumenty budowy będą zawsze dostępne dla Inspektora i przedstawiane do wglądu na życzenie Zamawiającego.

10.0 PRZEJĘCIE ROBÓT

Przejęcie Robót odbędzie się zgodnie z umową na budowę dla robót zleconych przez Zamawiającego.

10.1 Odbiór robót zanikających i ulegających zakryciu

Odbiór Robót zanikających i ulegających zakryciu polega na finalnej ocenie ilości i jakości wykonywanych Robót, które w dalszym procesie realizacji ulegną zakryciu.

Odbiór Robót zanikających i ulegających zakryciu będzie dokonany w czasie umożliwiającym wykonanie ewentualnych korekt i poprawek bez hamowania ogólnego postępu Robót.

Odbioru Robót dokonuje Inspektor Nadzoru.

Gotowość danej części Robót do odbioru Wykonawca powiadamia Inspektora Nadzoru na piśmie lub ustnie. Odbiór będzie przeprowadzony niezwłocznie, nie później jednak niż w ciągu 3 dni od daty powiadomienia o tym fakcie Inspektora Nadzoru. Jakość i ilość Robót ulegających zakryciu ocenia Inspektor w konfiguracji ze ST .

10.2 Odbiór częściowy

Odbiór częściowy polega na ocenie ilości i jakości wykonanych części Robót. Odbioru częściowego Robót dokonuje się wg zasad jak przy odbiorze ostatecznym robót. Odbioru Robót dokonuje Inspektor Nadzoru.

10.3 Odbiór końcowy robót

Odbiór końcowy polega na finalnej ocenie rzeczywistego wykonania Robót w odniesieniu do ich ilości, jakości i wartości.

Całkowite zakończenie Robót oraz gotowości do odbioru końcowego będzie stwierdzona przez Wykonawcę bezzwłocznym powiadomieniem na piśmie o tym fakcie Zamawiającego.

Osiągnięcie gotowości do odbioru końcowego musi potwierdzić Inspektor Nadzoru.

Na 3 dni przed wyznaczonym przez Zamawiającego terminem odbioru końcowego robót Wykonawca zobowiązany jest do dostarczenia Zamawiającemu prawidłowej dokumentacji powykonawczej w formie papierowej oraz dokumentów, o których mowa w punkcie 10.5

Odbioru końcowego Robót dokona komisja wyznaczona przez Zamawiającego w obecności Inspektora Nadzoru i Wykonawcy. Komisja odbierająca Roboty dokona ich oceny jakościowej na podstawie przedłożonych dokumentów, ocenie wizualnej oraz zgodności wykonania Robót ze ST.

W toku odbioru końcowego Robót komisja zapozna się z realizacją ustaleń przyjętych w trakcie odbiorów Robót zanikających i ulegających zakryciu, zwłaszcza w zakresie wykonania Robót uzupełniających i robót poprawkowych.

W przypadku niewykonania wyznaczonych robót poprawkowych lub robót uzupełniających wykończeniowych, komisja przerwie swoje czynności i ustala nowy termin odbioru ostatecznego.

10.4 Odbiór ostateczny

Odbiór ostateczny polega na ocenie wykonanych robót oraz wykonania robót związanych z ewentualnym usunięciem wad zaistniałych w okresie gwarancji dokonany przez uprawnionych przedstawicieli Zamawiającego i Wykonawcy przed upływem okresu rękojmi. Podstawą do odbioru wykonanych robót będzie protokół odbioru spisany z udziałem stron tj. właściwego Oddziału Eksploatacji oraz Wykonawcy przy udziale przedstawiciela UM Wydziału Komunalnego w Częstochowie.

W przypadku wystąpienia usterek powykonawczych Wykonawca jest zobowiązany do usunięcia ich w terminie natychmiastowym.

10.5 Dokumenty odbiorowe

W wyznaczonym terminie do odbioru końcowego Wykonawca jest zobowiązany przygotować następujące dokumenty:

- Świadectwa jakości wydane przez dostawców /producentów materiałów/,
- atesty, deklaracje jakościowe wbudowanych materiałów,
- obmiary robót,
- protokoły odbioru robót zanikających,
- karty utylizacji odpadów na materiały rozbiórkowe budowlane,
- inne dokumenty wymagane przez Zamawiającego.

W przypadku gdy pod względem wyżej wymienionego przygotowania dokumentacyjnego nie będą gotowe do odbioru końcowego, komisja w porozumieniu z Wykonawcą wyznaczy ponowny termin odbioru Robót .

Dokumentacja odbiorowa powinna być spięta, posiadać ponumerowane strony z załączonym spisem zawartości w segregatorze. Dokumentacja musi być przejrzysta, czytelna i wykonana w sposób schludny.

Każdy atest, deklaracja zgodności i inny dokument powinien być czytelny, posiadać opis o treści "Materiały zostały wbudowane do:" (jeżeli jest to kopia posiadać pieczętkę „Za zgodność z oryginałem”) oraz opieczętowne i podpisane przez Kierownika Budowy.

Uwaga!!! Nieczytelna i niekompletna dokumentacja powykonawcza będzie podstawą do nieprzystąpienia ze strony Zamawiającego do czynności odbioru końcowego.

Roboty rozbiórkowe CPV-45111300-1

1. WSTĘP

1.1. Przedmiot ST

Przedmiotem niniejszej specyfikacji technicznej (ST) są wymagania dotyczące wykonania i odbioru robót rozbiórkowych związanych z wykonaniem robót remontowych w lokalu użytkowym w budynkach stanowiących zasób komunalny gminy, zarządzanych i administrowanych przez Zakład Gospodarki Mieszkaniowej „TBS” Sp. z o.o. w Częstochowie.

1.2. Zakres stosowania ST

Specyfikacja techniczna (ST) stanowi obowiązującą dokument przetargowy i kontraktowy przy zleceniu robót wymienionych w pkt 1

1.3. Zakres robót objętych ST

Ustalenia zawarte w niniejszej specyfikacji dotyczą zasad prowadzenia robót związanych z rozbiórką elementów wskazanych w dokumentacji projektowej,

1.4. Określenia podstawowe

Stosowane określenia podstawowe są zgodne z obowiązującymi, odpowiednimi polskimi normami oraz z definicjami podanymi w specyfikacji „Wymagania ogólne” pkt 1.4.

1.5. Ogólne wymagania dotyczące robót

Ogólne wymagania dotyczące robót podano w specyfikacji „Wymagania ogólne” pkt 1.5.

2. MATERIAŁY

2.1. Ogólne wymagania dotyczące materiałów

Ogólne wymagania dotyczące materiałów, ich pozyskiwania i składowania, podano w specyfikacji „Wymagania ogólne” pkt 2.

3. SPRZĘT

3.1. Ogólne wymagania dotyczące sprzętu

Ogólne wymagania dotyczące sprzętu podano w specyfikacji „Wymagania ogólne” pkt 3.

3.2. Sprzęt do wykonania robót związanych z wyburzeniem obiektów

Do wykonania robót należy stosować sprawny sprzęt, z dopuszczeniem do stosowania w budownictwie.

4. TRANSPORT

4.1. Ogólne wymagania dotyczące transportu

Ogólne wymagania dotyczące transportu podano w specyfikacji „Wymagania ogólne” pkt 4.

4.2. Transport materiałów z rozbiórki

Materiał z rozbiórki można przewozić dowolnym środkiem transportu. Wybór środka transportu zależy od odległości i warunków lokalnych.

5. WYKONANIE ROBÓT

5.1. Ogólne zasady wykonania robót

Ogólne zasady wykonania robót podano w specyfikacji „Wymagania ogólne” pkt 5.

5.2. Czynności wstępne

Roboty rozbiórkowe obejmują usunięcie z terenu budowy wszystkich obiektów budowlanych, w stosunku do których zostało to przewidziane w dokumentacji projektowej.

Obiekty znajdujące się w pasie robót rozbiórkowych, nie przeznaczone do usunięcia, powinny być przez Wykonawcę zabezpieczone przed uszkodzeniem. Jeżeli obiekty, które mają być zachowane, zostaną uszkodzone lub zniszczone przez Wykonawcę, to powinny one być odtworzone na koszt Wykonawcy, w sposób zaakceptowany przez Zamawiającego.

5.3. Roboty rozbiórkowe

Roboty rozbiórkowe i zabezpieczające obejmują:

- rozebranie lub zabezpieczenie istniejącej zabudowy mieszkalnej

Materiał z rozbiórki należy przewieźć do utylizacji na gruz lub na wysypisko śmieci.

6. KONTROLA JAKOŚCI ROBÓT

6.1. Ogólne zasady kontroli jakości robót

Ogólne zasady kontroli jakości robót podano w specyfikacji „Wymagania ogólne” pkt 6.

6.2. Kontrola jakości robót wyburzeniowych

Sprawdzenie jakości robót polega na wizualnej ocenie kompletności usunięcia elementów budynku, przetransportowania zdemontowanych materiałów poza obręb budynku.

7. OBMIAR ROBÓT

7.1. Ogólne zasady obmiaru robót

Ogólne zasady obmiaru robót podano w specyfikacji „Wymagania ogólne” pkt 7.

7.2. Jednostka obmiarowa

Jednostką obmiarowa jest mb (metr bieżący), m² (metr kwadratowy) i m³ (metr sześcienny) rozbieranego elementu.

8. ODBIÓR ROBÓT

Ogólne zasady odbioru robót podano w specyfikacji „Wymagania ogólne” pkt 8.

9. PODSTAWA PŁATNOŚCI

9.1. Ogólne ustalenia dotyczące podstawy płatności

Ogólne ustalenia dotyczące podstawy płatności podano w specyfikacji „Wymagania ogólne” pkt 9.

9.2. Cena jednostki obmiarowej

Cena jednostki obmiarowej robót obejmuje: rozebranie elementu, odwiezienie materiału z rozbiórki, sortowanie i przyzbowanie odzyskanych materiałów, uporządkowanie miejsca prowadzonych robót.

10. PRZEPISY ZWIĄZANE

Nie występują.

CPV - 45442100-8 ROBOTY MALARSKIE

1. WSTĘP

1.1. Przedmiot ST

Przedmiotem niniejszej standardowej specyfikacji technicznej (ST) są wymagania dotyczące wykonania i odbioru robót malarskich realizowanych wewnątrz i na zewnątrz obiektów budowlanych nie narażonych na agresję chemiczną przy wykonaniu robót związanych z robotami remontowymi w lokalach użytkowych w budynkach zarządzanych przez ZGM „TBS” Sp. z o.o. W Częstochowie.

1.2. Zakres stosowania ST

Specyfikacja techniczna jest stosowana jako dokument przetargowy i kontraktowy przy zlecaniu i realizacji robót wymienionych w pkt. 1.1.

1.3. Zakres robót objętych ST

Roboty, których dotyczy Specyfikacja, obejmują wszystkie czynności mające na celu wykonanie malowania:

- wewnętrznego (wewnątrz pomieszczeń) farbą emulsyjną odporną na zmywanie i szorowanie.
- malowania farbą olejną.

Zakres opracowania obejmuje określenie wymagań odnośnie właściwości materiałów, wymagań i sposobów oceny podłoża, wymagań dotyczących wykonania powłok malarskich wewnętrznych i zewnętrznych powierzchni obiektów oraz ich odbiorów.

1.4. Określenia podstawowe

Określenia podane w niniejszej Specyfikacji są zgodne z odpowiednimi normami oraz określeniami podanymi w ST „Wymagania ogólne” Kod CPV 45000000-7, pkt 1.4.

Dodatkowo w Specyfikacji używane są następujące terminy:

Podłoże malarskie - surowa, zagruntowana lub wygładzona (np. szpachlówką) powierzchnia (np. muru, tynku, betonu, drewna, płyt drewnopodobnych, itp.), na której będzie wykonywana powłoka malarska.

Powłoka malarska - stwardniała warstwa farby, lakieru lub emalii nałożona i rozproszona na podłożu, decydująca o właściwościach użytkowych i walorach estetycznych pomalowanej powierzchni.

Farba - płynna lub półpłynna zawiesina bądź mieszanina bardzo rozdrobnionych ciał stałych (np. pigmentu - barwnika i różnych wypełniaczy) w roztworze spoiwa.

Lakier - niepigmentowany roztwór koloidalny (np. żywic, olejów, poliestrów), który tworzy powłokę transparentną po pokryciu nim powierzchni i wyschnięciu.

Emalia - lakier barwiony pigmentami, zastygający w szklistą powłokę.

Pigment - naturalna lub sztuczna substancja barwna bądź barwiąca, która nadaje kolor farbom lub emaliom.

Farba dyspersyjna - zawiesina pigmentów i wypełniaczy w dyspersji wodnej polimeru z dodatkami środków pomocniczych.

Farba na rozpuszczalnikowych spoiwach żywicznych - zawiesina pigmentów i obciążników w spoiwie żywicznym, rozcieńczanym rozpuszczalnikami organicznymi (np. benzyną lakową, terpentyną itp.).

Farba i emalie na spoiwach żywicznych rozcieńczalne wodą - zawiesina pigmentów i obciążników w spoiwie żywicznym, rozcieńczalne wodą.

Farba na spoiwach mineralnych - mieszanina spoiwa mineralnego (np. wapna, cementu, szkła wodnego itp.), pigmentów, wypełniaczy oraz środków pomocniczych i modyfikujących, przygotowana w postaci suchej, przeznaczonej do zarobienia wodą lub w postaci ciekłej, gotowej do stosowania mieszanki.

Farba na spoiwach mineralno-organicznych - mieszanina spoiw mineralnych i organicznych (np. dyspersji wodnej żywic, kleju kazeinowego, kleju kostnego itp.), pigmentów, wypełniaczy oraz środków pomocniczych; produkowana w postaci suchych mieszanek lub past do zarobienia wodą.

1.5. Ogólne wymagania dotyczące robót

Wykonawca robót jest odpowiedzialny za jakość ich wykonania oraz za zgodność z dokumentacją projektową, ST i poleceniami Inspektora nadzoru. Ogólne wymagania dotyczące robót podano w ST „Wymagania ogólne” Kod CPV 45000000-9,

1.6. Dokumentacja robót malarskich

Dokumentację robót malarskich stanowią:

- projekt budowlany, opracowany zgodnie z rozporządzeniem Ministra Infrastruktury z dnia 03.07.2003 r. w sprawie szczegółowego zakresu i formy projektu budowlanego (Dz. U. z 2003 r. Nr 120, poz. 1133), dla przedmiotu zamówienia dla którego wymagane jest uzyskanie pozwolenia na budowę,
- projekt wykonawczy w zakresie wynikającym z rozporządzenia Ministra Infrastruktury z 02.09.2004 r. w sprawie szczegółowego zakresu i formy dokumentacji projektowej, specyfikacji technicznych wykonania i odbioru robót budowlanych oraz programu funkcjonalno-użytkowego (Dz. U. z 2004 r. Nr 202, poz. 2072),
- specyfikacja techniczna wykonania i odbioru robót (obligatoryjna w przypadku zamówień publicznych), sporządzona zgodnie z rozporządzeniem Ministra Infrastruktury z dnia 02.09.2004 r. w sprawie szczegółowego zakresu i formy dokumentacji projektowej, specyfikacji technicznych wykonania i odbioru robót budowlanych oraz programu funkcjonalno-użytkowego (Dz. U. z 2004 r. Nr 202, poz. 2072),
- dziennik budowy prowadzony zgodnie z rozporządzeniem Ministra Infrastruktury z dnia 26 czerwca 2002 r. w sprawie dziennika budowy, montażu i rozbiórki, tablicy informacyjnej oraz ogłoszenia zawierającego dane dotyczące bezpieczeństwa pracy i ochrony zdrowia (Dz. U. z 2002 r. Nr 108, poz. 953 z późn. zmianami),
- dokumenty świadczące o dopuszczeniu do obrotu i powszechnego lub jednostkowego zastosowania użytych wyrobów budowlanych, zgodnie z ustawą z 16 kwietnia 2004 r. o wyrobach budowlanych (Dz. U. z 2004 r. Nr 92, poz. 881),
- protokoły odbiorów częściowych, końcowych i robót zanikających, z załączonymi protokołami z badań kontrolnych,
- dokumentacja powykonawcza czyli wcześniej wymienione części składowe dokumentacji robót z naniesionymi zmianami dokonanymi w toku wykonywania robót (zgodnie z art. 3, pkt 14 ustawy Prawo budowlane z dnia 7 lipca 1994 r. - Dz. U. z 2003 r. Nr 207, poz. 2016 z późniejszymi zmianami).

Roboty należy wykonywać na podstawie dokumentacji projektowej i specyfikacji technicznej wykonania i odbioru robót budowlanych opracowanych dla konkretnej realizacji. Powinny one zawierać:

- wymagania dla podłoża, ewentualnie sposoby ich wykonania lub naprawy, z wyszczególnieniem materiałów do napraw,
- specyfikacje materiałów koniecznych do wykonania robót malarskich z powołaniem się na odpowiednie dokumenty odniesienia (normy, aprobaty techniczne),
- sposoby wykonania powłok malarskich,
- kolorystykę, wzornictwo i lokalizację powłok malarskich,
- wymagania i warunki odbioru wykonanych powłok malarskich,
- warunki użytkowania powłok malarskich.

2. MATERIAŁY

2.1. Ogólne wymagania dotyczące materiałów, ich pozyskiwania i składowania podano w ST „Wymagania ogólne” Kod CPV 45000000-9, pkt 2

Materiały stosowane do wykonania robót malarskich powinny mieć:

- oznakowanie znakiem CE co oznacza, że dokonano oceny ich zgodności ze zharmonizowaną normą europejską wprowadzoną do zbioru Polskich Norm, z europejską aprobatą techniczną lub krajową specyfikacją techniczną państwa członkowskiego Unii Europejskiej lub Europejskiego Obszaru Gospodarczego, uznaną przez Komisję Europejską za zgodną z wymaganiami podstawowymi, albo deklarację zgodności z uznanymi regułami sztuki budowlanej wydaną przez producenta, jeżeli dotyczy ona wyrobu umieszczonego w wykazie wyrobów mających niewielkie znaczenie dla

zdrowia i bezpieczeństwa określonym przez Komisję Europejską, albo oznakowanie znakiem budowlanym, co oznacza że są to wyroby nie podlegające obowiązkowemu oznakowaniu CE, dla których dokonano oceny zgodności z Polską Normą lub aprobatą techniczną, bądź uznano za „regionalny wyrób budowlany”,

- termin przydatności do użycia podany na opakowaniu.

2.2. Rodzaje materiałów

1. Materiały do malowania wewnątrz obiektów budowlanych

Do malowania powierzchni wewnątrz obiektów można stosować:

- farby dyspersyjne odpowiadające wymaganiom normy PN-C-81914:2002,
- farby olejne, ftalowe, ftalowe modyfikowane i ftalowe kopolimeryzowane styrenowe odpowiadające wymaganiom normy PN-C-81901:2002,
- emalie olejno-żywiczne, ftalowe, ftalowe modyfikowane i ftalowe kopolimeryzowane styrenowe odpowiadające wymaganiom normy PN-C-81607:1998,
- farby na spoiwach:
 - żywicznych rozpuszczalnikowych innych niż olejne i ftalowe,
 - żywicznych rozcieńczalnych wodą,
 - mineralnych bez lub z dodatkami modyfikującymi w postaci ciekłej lub suchych mieszanek do zarobienia wodą,
 - mineralno-organicznych jedno- lub kilkuskładnikowe do rozcieńczania wodą, które powinny odpowiadać wymaganiom aprobat technicznych,
 - lakiery wodorozcieńczalne odpowiadające wymaganiom normy PN-C-81802:2002,
 - lakiery na spoiwach żywicznych rozpuszczalnikowych innych niż olejne i ftalowe, które powinny odpowiadać wymaganiom aprobat technicznych,
 - środki gruntujące, które powinny odpowiadać wymaganiom aprobat technicznych.

2.2.2. Materiały do malowania zewnętrznych powierzchni obiektów budowlanych

Do malowania powierzchni zewnętrznych obiektów można stosować:

- farby dyspersyjne odpowiadające wymaganiom normy PN-C-81914:2002,
- farby olejne, ftalowe, ftalowe modyfikowane i ftalowe kopolimeryzowane styrenowe odpowiadające wymaganiom normy PN-C-81901:2002,
- emalie olejno-żywiczne, ftalowe, ftalowe modyfikowane i ftalowe kopolimeryzowane styrenowe odpowiadające wymaganiom normy PN-C-81607:1998,
- farby na spoiwach:
 - rozpuszczalnikowych żywicznych innych niż olejne i ftalowe,
 - mineralnych z dodatkami modyfikującymi w postaci suchych mieszanek do zarobienia wodą,
 - mineralno-organicznych jedno- lub kilkuskładnikowe do rozcieńczania wodą, które powinny odpowiadać wymaganiom normy PN-91/B-10102,
 - farby i emalie na spoiwie żywicznym rozcieńczalne wodą, które powinny odpowiadać wymaganiom aprobat technicznych,
 - farby na spoiwach mineralnych z dodatkami modyfikującymi w postaci ciekłej, które powinny odpowiadać wymaganiom aprobat technicznych,
 - środki gruntujące, które powinny odpowiadać wymaganiom aprobat technicznych.

2.2.3. Materiały pomocnicze

Materiały pomocnicze do wykonywania robót malarskich to:

- rozcieńczalniki, w tym: woda, terpentyna, benzyna do lakierów i emalii, spirytus denaturowany, inne rozcieńczalniki przygotowane fabrycznie,
- środki do odtłuszczenia, mycia i usuwania zanieczyszczeń podłoża,
- środki do likwidacji zacieków i wykwitów,
- kity i masy szpachlowe do naprawy podłoża.

Wszystkie ww. materiały muszą mieć własności techniczne określone przez producenta lub odpowiadające wymaganiom odpowiednich aprobat technicznych bądź PN.

2.2.4. Woda

Do przygotowania farb zarabianych wodą należy stosować wodę odpowiadającą wymaganiom normy PN-EN 1008:2004 „Woda zarobowa do betonu. Specyfikacja pobierania próbek, badanie i ocena przydatności wody zarobowej do betonu, w tym wody odzyskanej z procesów produkcji betonu”.

Bez badań laboratoryjnych może być stosowana tylko wodociągowa woda pitna.

3. SPRZĘT I NARZĘDZIA

- **Ogólne wymagania dotyczące sprzętu podano w ST „Wymagania ogólne” Kod CPV 45000000-9, pkt 5**

- **Sprzęt i narzędzia do wykonywania robót malarskich**

Do wykonywania robót malarskich należy stosować:

- szczotki o sztywnym włosiu lub druciane do czyszczenia podłoża,
- szpachle i pace metalowe lub z tworzyw sztucznych,
- pędzle i wałki,
- mieszadła napędzane wiertarką elektryczną oraz pojemniki do przygotowania kompozycji składników farb,
- agregaty malarskie ze sprężarkami,
- drabiny i rusztowania.

4. TRANSPORT

a. **Ogólne wymagania dotyczące transportu podano w ST „Wymagania ogólne” Kod CPV 45000000-9, pkt 6**

b. **Transport i składowanie materiałów**

Transport materiałów do robót malarskich w opakowaniach nie wymaga specjalnych urządzeń i środków transportu. W czasie transportu należy zabezpieczyć przewożone materiały w sposób wykluczający uszkodzenie opakowań. W przypadku dużych ilości materiałów zalecane jest przewożenie ich na paletach i użycie do załadunku oraz rozładunku urządzeń mechanicznych.

Do transportu farb i innych materiałów w postaci suchych mieszanek, w opakowaniach papierowych zaleca się używać samochodów zamkniętych. Do przewozu farb w innych opakowaniach można wykorzystywać samochody pokryte plandekami lub zamknięte.

Materiały do robót malarskich należy składować na budowie w pomieszczeniach zamkniętych, zabezpieczonych przed opadami i minusowymi temperaturami.

Wyroby lakierowe należy pakować, składować i transportować zgodnie z wymaganiami normy PN-89 /C-81400 „Wyroby lakierowe. Pakowanie, przechowywanie i transport”.

5 WYKONANIE ROBÓT

5.1. **Ogólne zasady wykonania robót podano w ST „Wymagania ogólne” Kod CPV 45000000-9, pkt 7**

5.2. **Warunki przystąpienia do robót malarskich**

Do wykonywania robót malarskich można przystąpić po całkowitym zakończeniu poprzedzających robót budowlanych oraz po przygotowaniu i kontroli podłoża pod malowanie i kontroli materiałów.

Wewnątrz budynku pierwsze malowanie ścian i sufitów można wykonywać po:

- całkowitym ukończeniu robót instalacyjnych, tj. wodociągowych, kanalizacyjnych, centralnego ogrzewania, gazowych, elektrycznych, z wyjątkiem założenia urządzeń sanitarnych ceramicznych i metalowych lub z tworzyw sztucznych (biały montaż) oraz armatury oświetleniowej (gniazdka, wyłączniki itp.),
- wykonaniu podłoża pod wykładziny podłogowe,
- ułożeniu podłóg drewnianych, tzw. białych,
- całkowitym dopasowaniu i wyregulowaniu stolarki, lecz przed oszkleniem okien itp., jeśli stolarka nie została wykończona fabrycznie.

Drugie malowanie można wykonywać po:

- wykonaniu tzw. białego montażu,

- ułożeniu posadzek (z wyjątkiem wykładzin dywanowych i wykładzin z tworzyw sztucznych) z przybiciem listew przyściennych i cokołów,
- oszkleniu okien, jeśli nie było to wykonane fabrycznie.

5.3. Wymagania dotyczące podłoży pod malowanie

5.3.1. Nietynkowane mury z cegły lub z kamienia

Mury ceglane i kamienne pod względem dokładności wykonania powinny odpowiadać wymaganiom normy PN-68/B-10020. Spoiny muru powinny być całkowicie wypełnione zaprawą, równo z licem muru. Przed malowaniem wszelkie ubytki w murze powinny być uzupełnione.

Powierzchnia muru powinna być oczyszczona z zaschniętych grudek zaprawy, wystających poza jej obszar oraz resztek starej powłoki malarskiej.

Mur powinien być suchy czyli jego wilgotność, w zależności od rodzaju farby, którą wykonywana będzie powłoka malarska, nie może być większa od podanej w tablicy 1.

Tablica 1. Największa dopuszczalna wilgotność podłoży mineralnych przeznaczonych do malowania

Lp.	Rodzaj farby	Największa wilgotność podłoża, w % masy
1	Farby dyspersyjne, na spoiwach żywicznych rozcieńczalnych wodą	4
2	Farby na spoiwach żywicznych rozpuszczalnikowych	3
3	Farby na spoiwach mineralnych bez lub z dodatkami modyfikującymi w postaci suchych mieszanek rozcieńczalnych wodą lub w postaci ciekłej	6
4	Farby na spoiwach mineralno-organicznych	4

Powierzchnia muru powinna być odkurzona i odtłuszczona.

5.3.2. Beton

Powierzchnia powinna być oczyszczona z odstających grudek związanego betonu. Wystające lub widoczne elementy metalowe powinny być usunięte lub zabezpieczone farbą antykorozyjną. Uszkodzenia lub rakowate miejsca betonu powinny być naprawione zaprawą cementową lub specjalnymi mieszankami, na które wydano aprobaty techniczne.

Wilgotność podłoża betonowego, w zależności od rodzaju farby, którą wykonywana będzie powłoka malarska, nie może przekraczać wartości podanych w tablicy 1. Powierzchnia betonu powinna być odkurzona i odtłuszczona.

5.3.3. Tynki zwykłe

a) Nowe niemalowane tynki powinny odpowiadać wymaganiom normy PN-70/B-10100. Wszelkie uszkodzenia tynków powinny być usunięte przez wypełnienie odpowiednią zaprawą i zatarte do równej powierzchni. Powierzchnia tynków powinna być pozbawiona zanieczyszczeń (np. kurzu, rdzy, tłuszczu, wykwitów solnych).

b) Tynki malowane uprzednio farbami powinny być oczyszczone ze starej farby i wszelkich wykwitów oraz odkurzone i umyte wodą. Po umyciu powierzchnia tynków nie powinna wykazywać śladów starej farby ani pyłu po starej powłoce malarskiej. Uszkodzenia tynków należy naprawić odpowiednią zaprawą.

c) Wilgotność powierzchni tynków (malowanych jak i niemalowanych) nie powinna przekraczać wartości podanych w tablicy 1.

d) Wystające lub widoczne nieusuwalne elementy metalowe powinny być zabezpieczone antykorozyjnie.

– Tynki pocienione powinny spełniać takie same wymagania jak tynki zwykłe.

- Podłoża z drewna, materiałów drewnopochodnych powinny być niezmurszałe o wilgotności nie większej niż 12%, bez zepsutych lub wypadających sęków i zacieków żywicznych. Powierzchnia powinna być odkurzona i oczyszczona z plam tłuszczu, żywicy, starej farby i innych zanieczyszczeń. Ewentualne uszkodzenia powinny być naprawione szpachlówką, na którą wydano aprobatę techniczną.
- Podłoża z płyt gipsowo-kartonowych powinny być odkurzone, bez plam tłuszczu i oczyszczone ze starej farby. Wkręty mocujące oraz styki płyt powinny być zaszpachlowane. Uszkodzone fragmenty płyt powinny być naprawione masą szpachlową, na którą wydana jest aprobatę techniczną.
- Podłoża z płyt włóknisto-mineralnych powinny mieć wilgotność nie większą niż 4% oraz powierzchnię dokładnie odkurzoną, bez plam tłuszczu, wykwitów, rdzy i innych zanieczyszczeń. Wkręty mocujące nie powinny wystawać poza lico płyty, a ich główki powinny być zabezpieczone antykorozyjnie.
- Elementy metalowe przed malowaniem powinny być oczyszczone ze zgorzeli, rdzy, pozostałości zaprawy, gipsu oraz odkurzone i odtłuszczone.

5.4. Warunki prowadzenia robót malarskich

5.4.1. Warunki ogólne prowadzenia robót malarskich Roboty malarskie powinny być prowadzone:

- przy pogodzie bezwietrznej i bez opadów atmosferycznych (w przypadku robót malarskich zewnętrznych),
- w temperaturze nie niższej niż +5°C, z dodatkowym zastrzeżeniem, że w ciągu doby nie nastąpi spadek temperatury poniżej 0°C,
- w temperaturze nie wyższej niż 25°C, z dodatkowym zastrzeżeniem, by temperatura podłoża nie przewyższyła 20°C (np. w miejscach bardzo nasłonecznionych).

W przypadku wystąpienia opadów w trakcie prowadzenia robót malarskich powierzchnie świeżo pomalowane (nie wyschnięte) należy osłonić.

Roboty malarskie można rozpocząć, jeżeli wilgotność podłoża przewidzianych pod malowanie nie przekracza odpowiednich wartości podanych w pkt. 5.3.

Prace malarskie na elementach metalowych można prowadzić przy wilgotności względnej powietrza nie większej niż 80%.

Przy wykonywaniu prac malarskich w pomieszczeniach zamkniętych należy zapewnić odpowiednią wentylację.

Roboty malarskie farbami, emaliami lub lakierami rozpuszczalnikowymi należy prowadzić z daleka od otwartych źródeł ognia, narzędzi oraz silników powodujących iskrzenie i mogących być źródłem pożaru.

Elementy, które w czasie robót malarskich mogą ulec uszkodzeniu lub zanieczyszczeniu, należy zabezpieczyć i osłonić przed zabrudzeniem farbami.

5.4.2. Wykonanie robót malarskich zewnętrznych

Roboty malarskie na zewnątrz obiektów budowlanych można rozpocząć, kiedy podłoża spełniają wymagania podane w pkt. 5.3., a warunki prowadzenia robót wymagania określone w pkt. 5.4.1.

Prace malarskie należy prowadzić zgodnie z instrukcją producenta farby, która powinna zawierać:

- informacje o ewentualnym środku gruntującym i o przypadkach, kiedy należy go stosować,
- sposób przygotowania farby do malowania,
- sposób nakładania farby, w tym informacje o narzędziach (np. pędzle, wałki, agregaty malarskie),
- krotność nakładania farby oraz jej zużycie na 1 m²,
- czas między nakładaniem kolejnych warstw,
- zalecenia odnośnie mycia narzędzi,

- zalecenia w zakresie bhp.

5.4.3. Wykonanie robót malarskich wewnętrznych

Wewnętrzne roboty malarskie można rozpocząć, kiedy podłoża spełniają wymagania podane w pkt. 5.3., a warunki prowadzenia robót wymagania określone w pkt. 5.4.1.

Prace malarskie należy prowadzić zgodnie z instrukcją producenta farb, zawierającą informacje wymienione w pkt. 5.4.2.

5.5. Wymagania dotyczące powłok malarskich

5.5.1. Wymagania w stosunku do powłok z farb dyspersyjnych

Powłoki z farb dyspersyjnych powinny być:

- niezmywalne przy stosowaniu środków myjących i dezynfekujących, odporne na tarcie na sucho i na szorowanie oraz na reemulgację,
- aksamitno-matowe lub posiadać nieznaczny połysk,
- jednolitej barwy, równomierne, bez smug, plam, zgodne ze wzorcem producenta i dokumentacją projektową,
- bez uszkodzeń, prześwitów podłoża, śladów pędzla,
- bez złuszczeń, odstawania od podłoża oraz widocznych łączeń i poprawek,
- bez grudek pigmentów i wypełniaczy ulegających rozcieraniu.

Dopuszcza się chropowatość powłoki odpowiadającą rodzajowi faktury pokrywanego podłoża.

5.5.2. Wymagania w stosunku do powłok z farb na rozpuszczalnikowych spoiwach żywicznych oraz farb na spoiwach żywicznych rozcieńczalnych wodą

Powłoki te powinny być:

- ✓ odporne na zmywanie wodą ze środkiem myjącym, tarcie na sucho i na szorowanie,
- ✓ bez uszkodzeń, smug, plam, prześwitów i śladów pędzla,
- ✓ zgodne ze wzorcem producenta i dokumentacją projektową w zakresie barwy i połysku.

Dopuszcza się chropowatość powłoki odpowiadającą rodzajowi faktury pokrywanego podłoża.

Przy jednowarstwowej powłoce malarskiej dopuszczalne są nieznaczne miejscowe prześwity podłoża. Nie dopuszcza się w tego rodzaju powłokach:

- ✓ spękań,
- ✓ łuszczenia się powłok,
- ✓ odstawania powłok od podłoża.

5.5.3. Wymagania w stosunku do powłok wykonanych z farb mineralnych z dodatkami modyfikującymi lub bez, w postaci suchych mieszanek oraz farb na spoiwach mineralno-organicznych

Powłoki z farb mineralnych powinny:

- δ. równomiernie pokrywać podłoża, bez prześwitów, plam i odprysków,
- ε. nie ścierać się i nie obsypywać przy potarciu miękką tkaniną bawełnianą,
- φ. nie mieć śladów pędzla,
- γ. w zakresie barwy i połysku być zgodne z wzorcem producenta oraz dokumentacją projektową,
- η. być odporne na zmywanie wodą (za wyjątkiem farb wapiennych i cementowych bez dodatków modyfikujących),
- f) nie mieć przykrego zapachu.

Dopuszcza się w tego rodzaju powłokach:

3 na powłokach wykonanych na elewacjach niejednolity odcień barwy powłoki w miejscach napraw tynku po hakach rusztowań, o powierzchni każdego z nich nie przekraczającej 20 cm²,

4 chropowatość powłoki odpowiadającą rodzajowi faktury pokrywanego podłoża,

5 odchylenia do 2 mm na 1 m oraz do 3 mm na całej długości na liniach styku odmiennych barw,

6 ślady pędzla na powłokach jednowarstwowych.

5.5.4. Wymagania w stosunku do powłok z lakierów na spoiwach żywicznych wodorozcieńczalnych i rozpuszczalnikowych

Powłoka z lakierów powinna:

- α) mieć jednolity w odcieniu i połysku wygląd zgodny z wzorcem producenta i dokumentacją projektową,
- β) nie mieć śladów pędzla, smug, plam, zacieków, uszkodzeń, pęcherzy i zmarszczeń,
- χ) dobrze przylegać do podłoża,
- δ) mieć odporność na zarysowania i wycieranie,
- ε) mieć odporność na zmywanie wodą ze środkiem myjącym.

6. KONTROLA JAKOŚCI ROBÓT

**Ogólne zasady kontroli jakości robót podano w ST „Wymagania ogólne”
Kod CPV 45000000-9, pkt 8**

Badania przed przystąpieniem do robót malarskich

Przed przystąpieniem do robót malarskich należy przeprowadzić badanie podłoża oraz materiałów, które będą wykorzystywane do wykonywania robót.

6.2.1. Badania podłoża pod malowanie

Badanie podłoża pod malowanie, w zależności od jego rodzaju, należy wykonywać w następujących terminach:

- dla podłoża betonowego nie wcześniej niż po 4 tygodniach od daty jego wykonania,
- dla pozostałych podłoży, po otrzymaniu protokołu z ich przyjęcia.

Badanie podłoża powinno być przeprowadzane po zamocowaniu i wbudowaniu wszystkich elementów przeznaczonych do malowania.

Kontrolą powinny być objęte w przypadku:

- murów ceglanych i kamiennych - zgodność wykonania z projektem budowlanym, dokładność wykonania zgodnie z normą PN-68/B-10020, wypełnienie spoin, wykonanie napraw i uzupełnień, czystość powierzchni, wilgotność muru,
- podłoży betonowych - zgodność wykonania z projektem budowlanym, czystość powierzchni, wykonanie napraw i uzupełnień, wilgotność podłoża, zabezpieczenie elementów metalowych,
- tynków zwykłych i pocienionych - zgodność z projektem, równość i wygląd powierzchni z uwzględnieniem wymagań normy PN-70/B-10100, czystość powierzchni, wykonanie napraw i uzupełnień, zabezpieczenie elementów metalowych, wilgotność tynku,
- podłoży z drewna - wilgotność, stan podłoża, wygląd i czystość powierzchni, wykonane naprawy i uzupełnienia,
- płyt gipsowo-kartonowych i włóknisto-mineralnych - wilgotność, wygląd i czystość powierzchni, wykonanie napraw i uzupełnień, wykończenie styków oraz zabezpieczenie wkrętów,
- elementów metalowych - czystość powierzchni.

Dokładność wykonania murów należy badać metodami opisanymi w normie PN-68/B-10020.

Równość powierzchni tynków należy sprawdzać metodami podanymi w normie PN-70/B-10100.

Wygląd powierzchni podłoży należy oceniać wizualnie, z odległości około 1 m, w rozproszonym świetle dziennym lub sztucznym.

Zapylenie powierzchni (z wyjątkiem powierzchni metalowych) należy oceniać przez przetarcie powierzchni suchą, czystą ręką. W przypadku powierzchni metalowych do przetarcia należy używać czystej szmatki.

Wilgotność podłoży należy oceniać przy użyciu odpowiednich przyrządów. W przypadku wątpliwości należy pobrać próbkę podłoża i określić wilgotność metodą suszarkowo-wagową.

Wyniki badań powinny być porównane z wymaganiami podanymi w pkt. 5.3., odnotowane w formie protokołu kontroli, wpisane do dziennika budowy i akceptowane przez inspektora nadzoru.

6.6.2. Badania materiałów

Farby i środki gruntujące użyte do malowania powinny odpowiadać normom wymienionym w pkt. 2.2.2.-2.2.4.

Bezpośrednio przed użyciem należy sprawdzić:

- czy dostawca dostarczył dokumenty świadczące o dopuszczeniu do obrotu i powszechnego lub jednostkowego zastosowania wyrobów używanych w robotach malarskich,
- terminy przydatności do użycia podane na opakowaniach,
- wygląd zewnętrzny farby w każdym opakowaniu.

Ocenę wyglądu zewnętrznego należy przeprowadzać wizualnie. Farba powinna stanowić jednorodną w kolorze i konsystencji mieszaninę.

Niedopuszczalne jest stosowanie farb, w których widać:

a) w przypadku farb ciekłych:

- skoagulowane spoiwo,
- nieroztarte pigmenty,
- grudki wypełniaczy (z wyjątkiem niektórych farb strukturalnych),
- kożuch,
- ślady pleśni,
- trwałe, nie dające się wymieszać osady,
- nadmierne, utrzymujące się spienienie,
- obce wtrącenia,
- zapach gnilny,

b) w przypadku farb w postaci suchych mieszanek:

- ślady pleśni,
- zbrylenie,
- obce wtrącenia,
- zapach gnilny.

6.7. Badania w czasie robót

Badania w czasie robót polegają na sprawdzaniu zgodności wykonywanych robót malarskich z dokumentacją projektową, ST i instrukcjami producentów farb. Badania te w szczególności powinny dotyczyć sprawdzenia technologii wykonywanych robót w zakresie gruntowania podłoża i nakładania powłok malarskich.

6.8. Badania w czasie odbioru robót

Badania w czasie odbioru robót przeprowadza się celem oceny czy spełnione zostały wszystkie wymagania dotyczące wykonanych robót malarskich, w szczególności w zakresie:

- zgodności z dokumentacją projektową, ST i wprowadzonymi zmianami, które naniesiono w dokumentacji powykonawczej,
- ✓ jakości zastosowanych materiałów i wyrobów,
- ✓ prawidłowości przygotowania podłoża,
- ✓ jakości powłok malarskich.

Przy badaniach w czasie odbioru robót pomocne mogą być wyniki badań dokonanych przed przystąpieniem do robót i w trakcie ich wykonywania.

Badania powłok przy ich odbiorze należy przeprowadzać nie wcześniej niż po 14 dniach od zakończenia ich wykonywania.

Badania techniczne należy przeprowadzać w temperaturze powietrza co najmniej +5°C i przy wilgotności względnej powietrza nie przekraczającej 65%.

Ocena jakości powłok malarskich obejmuje:

- sprawdzenie wyglądu zewnętrznego,
- sprawdzenie zgodności barwy i połysku,

- sprawdzenie odporności na wycieranie,
- sprawdzenie przyczepności powłoki,
- sprawdzenie odporności na zmywanie.

Metoda przeprowadzania badań powłok malarskich w czasie odbioru robót:

- sprawdzenie wyglądu zewnętrznego - wizualnie, okiem nieuzbrojonym w świetle rozproszonym z odległości około 0,5 m,
- sprawdzenie zgodności barwy i połysku - przez porównanie w świetle rozproszonym barwy i połysku wyschniętej powłoki z wzorcem producenta,
- sprawdzenie odporności powłoki na wycieranie - przez lekkie, kilkukrotne pocieranie jej powierzchni wełnianą lub bawełnianą szmatką w kolorze kontrastowym do powłoki. Powłokę należy uznać za odporną na wycieranie, jeżeli na szmatce nie wystąpiły ślady farby,
- sprawdzenie przyczepności powłoki:
 - na podłożach mineralnych i mineralno-włóknistych - przez wykonanie skalpelem siatki nacięć prostopadłych o boku oczka 5 mm, po 10 oczek w każdą stronę a następnie przetarciu pędzlem naciętej powłoki; przyczepność powłoki należy uznać za dobrą, jeżeli żaden z kwadracików nie wypadnie,
 - na podłożach drewnianych i metalowych - metodą opisaną w normie PN-EN ISO 2409:1999,

e) sprawdzenie odporności na zmywanie - przez pięciokrotne silne potarcie powłoki mokrą namydloną szczotką z twardej szczeciny, a następnie dokładne spłukanie jej wodą za pomocą miękkiego pędzla; powłokę należy uznać za odporną na zmywanie, jeżeli piana mydlana na szczotce nie ulegnie zabarwieniu oraz jeżeli po wyschnięciu cała badana powłoka będzie miała jednakową barwę i nie powstaną prześwity podłoża.

Wyniki badań powinny być porównane z wymaganiami podanymi w pkt. 5.5 i opisane w dzienniku budowy i protokole podpisanym przez przedstawicieli inwestora (zamawiającego) oraz wykonawcy.

7. OBMIAR ROBÓT

Ogólne zasady obmiaru podano w ST „Wymagania ogólne” Kod CPV 45000000-7, pkt 7

Szczegółowe zasady obmiaru robót malarskich

Powierzchnię malowania oblicza się w metrach kwadratowych w rozwinięciu, według rzeczywistych wymiarów. Z obliczonej powierzchni nie potrąca się otworów i miejsc nie malowanych o powierzchni każdego z nich do 0,5 m².

Malowanie opasek i wyłogów ościeży oblicza się odrębnie w metrach kwadratowych powierzchni w rozwinięciu. Powierzchnię dwustronnie malowanych elementów ażurowych (siatek, krat, balustrad itd.) oblicza się w metrach kwadratowych według jednostronnej powierzchni ich rzutu.

Malowanie obustronne żeber grzejników radiatorowych obmierza się jako podwójną powierzchnię prostokąta, opisanego na grzejniku (z wyjątkiem grzejników typu S-130 i T-1, dla których należy przyjmować potrójną powierzchnię opisanego prostokąta).

Malowanie rur o średnicy zewnętrznej do 30 cm obmierza się w metrach długości. Malowanie rur o większych średnicach zewnętrznych oblicza się w metrach kwadratowych ich powierzchni w rozwinięciu.

7.2. W SST można ustalić inne szczegółowe zasady obmiaru robót malarskich

W szczególności można przyjąć zasady obmiaru podane w katalogach określających jednostkowe nakłady rzeczowe dla robót malarskich np. zasady wymienione w założeniach szczegółowych do rozdz. 15 KNR 2-02 lub do rozdz. 14KNNR 2.

8. ODBIÓR ROBÓT

Ogólne zasady odbioru robót podano w ST „Wymagania ogólne” Kod CPV 45000000-9, pkt 10

Roboty uważa się za zgodne z dokumentacją projektową, ST i wymaganiami Inżyniera, jeżeli wszystkie parametry i badania z zachowaniem tolerancji dały wyniki pozytywne

Podstawę rozliczenia oraz płatności wykonanego i odebranego zakresu robót malarskich stanowi wartość tych robót obliczona na podstawie:

- określonych w dokumentach umownych (ofercie) cen jednostkowych i ilości robót zaakceptowanych przez zamawiającego lub
- ustalonej w umowie kwoty ryczałtowej za określony zakres robót.

Ceny jednostkowe wykonania robót malarskich lub kwoty ryczałtowe obejmujące roboty malarskie uwzględniają:

- przygotowanie stanowiska roboczego,
- dostarczenie materiałów, narzędzi i sprzętu,
- obsługę sprzętu nieposiadającego etatowej obsługi,
- ustawienie i przestawienie drabin oraz lekkich rusztowań przestawnych umożliwiających wykonanie robót na wysokości do 5 m, od poziomu podłogi lub terenu,
- zabezpieczenie podłóg i elementów nie przeznaczonych do malowania,
- przygotowanie farb, szpachlówek, gruntów i innych materiałów,
- przygotowanie podłoży,
- próby kolorów,
- demontaż przed robotami malarskimi i montaż po wykonaniu robót elementów, które wymagają zdemontowania w celu wykonania prac malarskich np. skrzydeł okiennych i drzwiowych, wykonanie prac malarskich,
- usunięcie wad i usterek oraz naprawienie uszkodzeń powstałych w czasie wykonywania robót,
- oczyszczenie miejsca pracy z materiałów zabezpieczających oraz oczyszczenie niepotrzebnie zamalowanych elementów nie przeznaczonych do malowania,
- likwidację stanowiska roboczego.

W kwotach ryczałtowych ujęte są również koszty montażu, demontażu i pracy rusztowań niezbędnych do wykonania robót malarskich na wysokości ponad 5 m od poziomu podłogi lub terenu.

Przy rozliczaniu robót malarskich według uzgodnionych cen jednostkowych koszty rusztowań mogą być uwzględnione w tych cenach lub stanowić podstawę oddzielnej płatności. Sposób rozliczenia kosztów montażu, demontażu i pracy rusztowań koniecznych do wykonywania robót na wysokości powyżej 5 m, należy ustalić w postanowieniach pkt. 9 SST.

• PRZEPISY ZWIĄZANE

10.1. Normy

- PN-68/B-10020 Roboty murowe z cegły. Wymagania i badania przy odbiorze.
- PN-70/B-10100 Roboty tynkowe. Tynki zwykłe. Wymagania i badania przy odbiorze.
- PN-91/B-10102 Farby do elewacji budynków. Wymagania i badania.
- PN-89/B-81400 Wyroby lakierowe. Pakowanie, przechowywanie i transport.
- PN-EN ISO 2409:1999 Farby i lakiery. Metoda siatki naciąg.
- PN-EN 13300:2002 Farby i lakiery. Wodne wyroby lakierowe i systemy powłokowe na wewnętrzne ściany i sufity. Klasyfikacja.
- PN-C-81607:1998 Emalie olejno-żywiczne, ftalowe, ftalowe modyfikowane i ftalowe kopolimeryzowane styrenowe.
- PN-C-81800:1998 Lakiery olejno-żywiczne, ftalowe modyfikowane i ftalowe kopolimeryzowane styrenowe.
- PN-C-81801:1997 Lakiery nitrocelulozowe.
- PN-C-81802:2002 Lakiery wodorozcieńczalne stosowane wewnątrz.
- PN-C-81901:2002 Farby olejne i alkidowe.

PN-C-81913:1998 Farby dyspersyjne do malowania elewacji budynków.

PN-C-81914:2002 Farby dyspersyjne stosowane wewnątrz.

PN-EN 1008:2004 Woda zarobowa do betonu. Specyfikacja pobierania próbek, badanie i ocena przydatności wody zarobowej do betonu, w tym wody odzyskanej z procesów produkcji betonu.

10.2. Inne dokumenty i instrukcje

- Warunki techniczne wykonania i odbioru robót budowlano-montażowych (tom I, część 4) Arkady, Warszawa 1990 r.

- Warunki techniczne wykonania i odbioru robót budowlanych ITB część B: Roboty wykończeniowe. Zeszyt 4: Powłoki malarskie zewnętrzne i wewnętrzne. Warszawa 2003 r.

- Specyfikacja techniczna wykonania i odbioru robót budowlanych. Wymagania ogólne. Kod CPV 45000000-9. Wydanie II, OWEOB Promocja - 2005 r.

Gładź szpachlowa

Gładź szpachlowa przeznaczona do wykonywania gładzi gipsowych oraz cementowych i napraw powierzchni ścian i sufitów. Wykonywanie gładzi, może odbywać się na podłożach mineralnych, takich jak tynki cementowe, cementowo-wapienne, ściany betonowe, podłoża gipsowe. Należy zwrócić uwagę na działanie korozyjne gipsu i wilgoci na stal. Szpachli nie należy stosować na elementy ze stali, a pozostające w kontakcie z gipsem, należy zabezpieczyć środkiem antykorozyjnym.

Zaprawa samopoziomująca

Stosować zaprawę samopoziomującą o przyczepności do podłoża nie mniejszej niż 2 MPa, kompatybilną z pozostałymi produktami (np. klejem).

Wykładzina PCV posadzkowa

Wykładzina o gr. 2,1 mm, klasie 23, gr.-P, z wywinięciem na ściany na wys. 10 cm lub z listwami przyściennymi plastikowymi. Przeznaczona jest do stosowania w obiektach o bardzo dużym natężeniu ruchu i w pomieszczeniach przeznaczonych na stały pobyt ludzi.

Kolory zastosowanej wykładziny do ustalenia z Zamawiającym.

Wykładzina podłogowa PCV do kuchni i łazienek

Homogeniczna o gr. 1,4 – 1,6 mm. Przeznaczona do stosowania w obiektach użyteczności publicznej w pomieszczeniach przeznaczonych na stały pobyt ludzi, np. w szpitalach i innych obiektach służby zdrowia, szkołach, przedszkolach, hotelach, placówkach handlowych, dworcach itp.

Zawierająca dodatek biostatów nadających jej odporność na działanie mikroorganizmów (bakterii, grzybów).

Kolory zastosowanej wykładziny do ustalenia z Zamawiającym.

Emulsja do gruntowania i wzmacniania podłoży budowlanych pod kleje, gładzie, tynki, posadzki.

Emulsja powinna być jest impregnatem przeznaczonym do gruntowania i wzmacniania wszystkich nasiąkliwych, nadmiernie chłonnych i osłabionych podłoży, w tym wykonanych z betonu, gazobetonu, płyt cementowych, gipsowych i gipsowo-kartonowych, tynków gipsowych, cementowych i cementowo-wapiennych.

Emulsja powinna być doskonałym środkiem do przygotowania podłoża przed wykonaniem tynku, posadzki, podkładu podłogowego, gładzi szpachlowej, itp.

Emulsja powinna być impregnatem do gruntowania produkowanym jako gotowa do użycia wodna dyspersja najwyższej jakości żywicy akrylowej. Emulsja powinna

wnikać silnie w głąb podłoża, powodując jego wzmocnienie i ujednorodnienie parametrów całej gruntowanej powierzchni. Emulsja winna regulować proces chłonności podłoża i zapobiegać odciąganiu nadmiernej ilości wody z wykonywanych na nim warstw, np. gładzi szpachlowych. Emulsja powinna poprawiać warunki wiązania zapraw i przyczyniać się do osiągnięcia przez nie zakładanych parametrów technicznych, w tym przyczepności. Parametry techniczne emulsji: · użytkowanie powierzchni: po 24 godzinach · **gęstość emulsji: 1,0 g/cm³**

CPV-44112310-4 ŚCIANKI DZIAŁOWE

3.1. WSTĘP

3.1.1. PRZEDMIOT ST

Przedmiotem specyfikacji technicznej jest wykonanie i odbiór robót związanych z wykonaniem ścianki działowej.

3.1.2. ZAKRES STOSOWANIA ST

Specyfikacja techniczna jest stosowana jako dokument przy przetargach oraz zleceniu i realizacji robót wymienionych w punkcie 3.1.1.

3.2. MATERIAŁY

Wszystkie materiały użyte do wykonania ścianki działowej muszą mieć dokumenty potwierdzające ich dopuszczenie do obrotu i powszechnego stosowania w budownictwie, ponadto muszą być właściwie oznakowane. Materiały zastosowane do wykonania robót opisanych w niniejszym punkcie powinny spełniać niżej określone wymagania techniczne i estetyczne:

- płyty gipsowo-kartonowe ognioochronne – wg BN-86/67 43-02 i PN-B-79405:1997, gr. 12,5 mm:
- wełna mineralna grubości 100 mm, gęstości 50 kg/m³
- profile stalowe typu UW-CW 100x06 ,
- profile ościeżnicowe UA100 mocowane przy pomocy systemowych kątowników do podłogi i sufitu,
- wkręty samogwintujące 3,9 x 30 mm, zużycie 20 szt/m² wg PN-92/M-83102
- wkręty ocynkowane 5x70, kołek rozporowy PCW o6 mm (mocowanie profili stalowych do sciany)
- masa szpachlowa do spoin
- gips budowlany - stosowany w postaci zaczynu w współczynniku wodno – gipsowym 0,65 – 0,75
- kształtowniki stalowe ocynkowane zgodnie z wymaganiami odpowiednich aprobat technicznych

3.3. SPRZĘT

Do wykonania robót Wykonawca powinien dysponować sprzętem podanym w kosztorysie. Sprzęt powinien być dobrej jakości, zgodny z projektem organizacji robót i zaakceptowany przez Inspektora.

3.4. TRANSPORT

Przewóz materiałów powinien odbywać się dostosowanymi do tego celu środkami transportu, które powinny zabezpieczać przewożone materiały przed wpływami atmosferycznymi, zawilgoceniem, uszkodzeniem opakowania i zanieczyszczeniem.

Wykonawca powinien dysponować sprawnym technicznie sprzętem wymienionym w kosztorysie.

Materiały powinny być przechowywane w miejscach półotwartych lub zamkniętych, suchych i przewiewnych, zabezpieczonych przed opadami atmosferycznymi.

Stosować się do wymagań zawartych w ST „ Wymagania ogólne”.

3.5. TECHNOLOGIA WYKONANIA

WSKAZÓWKI MONTAŻOWE

Wykonanie ścianek z płyt gipsowo – kartonowych rozpoczyna się od montażu do ścian i stropów łączników mocujących oraz na nich profili konstrukcji systemowej. Po wypionowaniu i wypoziomowaniu konstrukcji należy mocować płyty za pomocą specjalnych wkrętów do metalu. Rozstaw wkrętów powinien być nie większy niż 30 cm. Główki wkrętów powinny być zagłębione w licowe powierzchnie płyt ok.. 2 mm. Rozstawy konstrukcji, do której mocowane

są płyty określa norma PN – B10122:1972. styki płyt i zagłębione główki wkrętów należy zaszpachlować gipsową masą szpachlową.

Spoinowanie okładzin z płyt gipsowo - kartonowych

Okładzina z płyt gipsowo-kartonowych mogą być układane bez spoin. W przypadku układania bez styku miejsca spoin należy zaszpachlować. Miejsce styku należy dodatkowo wzmocnić przez zatopienie w masie szpachlowej specjalnej taśmy zbrojącej. Do wypełnienia należy stosować specjalne masy szpachlowe. Przez wypełnienie przestrzeni między profilami wełną mineralną konstrukcja pełni rolę izolacji cieplnej bądź akustycznej.

3.6. KONTROLA JAKOŚCI ROBÓT

Zasady ogólne

Kontrola winna przebiegać zgodnie z zasadami ogólnymi podanymi w ST, a sprawdzenie i odbiór robót winny być wykonane zgodnie z normami i wskaźnikami oraz instrukcjami użycia producentów wybranych materiałów. Kontrola wykonania okładzin z płyt gipsowo – kartonowych powinna być zgodna z wymaganiami normy PN-72/B-10122:1972.

Zgodność z dokumentacją

Okładziny z płyt gipsowych powinny być wykonane zgodnie z dokumentacją techniczną, uwzględniającą wymagania norm. Odstępstwa od dokumentacji technicznej powinny być udokumentowane zapisem w Dzienniku Budowy potwierdzonym przez nadzór techniczny lub innym równorzędnym dowodem.

Badania

Podstawę do odbioru technicznego stanowią następujące badania:

- a) sprawdzanie zgodności z dokumentacją techniczną,
- b) sprawdzenie materiałów,
- c) sprawdzenie podłoży,
- d) sprawdzenie prawidłowości zamocowania płyt i wykończenia tynków w stykach, narożach, obrzeżach oraz przy szczelinach dylatacyjnych i połączeniach okładziny z sufitową,
- e) sprawdzenie prawidłowości wykonania powierzchni i krawędzi suchych.

Opis badań

Sprawdzenie zgodności z dokumentacją techniczną należy przeprowadzać przez porównanie wykonanych suchych tynków z projektem technicznym oraz stwierdzenie wzajemnej zgodności za pomocą oględzin zewnętrznych i pomiaru.

Sprawdzenie materiałów należy przeprowadzić pośrednio na podstawie kontroli zapisów w dzienniku budowy oraz innych dokumentów przedłożonych w trakcie czynności wstępnych. Materiały i elementy, których jakość nie jest potwierdzona odpowiednim zaświadczeniem (atestem) powinny być przed użyciem do robót poddane badaniom przez upoważnione laboratorium zgodnie z wymaganiami odpowiednich norm, a w przypadku materiałów nieznormalizowanych za wymaganiami ustalonymi świadectwem dopuszczenia do stosowania, wydanym w trybie obowiązujących przepisów.

Sprawdzenie podłoży należy przeprowadzić przez porównanie jakości i prawidłowości ukształtowania ich powierzchni z wymaganiami normy i stwierdzenie wzajemnej zgodności za pomocą oględzin zewnętrznych i pomiaru z dokładnością do 1mm w trakcie odbioru międzyoperacyjnego.

Badanie prawidłowości wykonania

Sprawdzenie prawidłowości zamocowania płyt tynkowych i wykończenia suchych tynków w stykach, narożach, obrzeżach oraz przy szczelinach dylatacyjnych i przełączeniach okładziny ściiennej z sufitem należy przeprowadzać przez porównanie tych robót z

wymaganiami normy i stwierdzenie wzajemnej zgodności za pomocą kontroli zapisów w dzienniku budowy oraz oględzin zewnętrznych i pomiaru z odpowiednią dokładnością.

Sprawdzenie zgodności obrysu i głównych wymiarów okładzin z płyt gipsowych należy przeprowadzać przez porównanie z dokumentacją techniczną i stwierdzenie prawidłowości przez oględziny zewnętrzne i pomiar. Pomiaru długości i wysokości należy dokonywać taśmą stalową z podziałką centymetrową.

Sprawdzenie prawidłowości wykonania powierzchni i krawędzi suchych tynków należy przeprowadzać na zgodność z wymaganiami normy za pomocą oględzin zewnętrznych oraz przykładania w dwóch prostopadłych do siebie kierunkach łaty kontrolnej długości 2 metry w dowolnych miejscach powierzchni i pomiaru prześwitu między tą łatą a powierzchnią suchego tynku z dokładnością 0,5mm.

Sprawdzenie prawidłowości wymaganego dokumentacją kąta pomiędzy przecinającymi się powierzchniami suchych tynków należy po sprawdzeniu prawidłowości powierzchni przeprowadzić stalowym kątownikiem murarskim(a w przypadku kątów różnych od 90° kątownikiem nastawnym lub uniwersalnym wyznacznikiem ciesielskim), łatą kontrolną i przymiarem z podziałką milimetrową.

Sprawdzenie równości powierzchni i prostoliniowości krawędzi należy przeprowadzać przez przykładanie okładziny i do krawędzi łaty kontrolnej długości 2m oraz przez pomiar wielkości prześwitu między łatą a powierzchnią lub krawędzią muru z dokładnością do 1mm.

Sprawdzenie pionowości powierzchni i krawędzi należy przeprowadzać pionem murarskim i przymiarem z podziałką milimetrową.

Sprawdzenie poziomowości warstw należy przeprowadzać poziomnicą i łatą kontrolną lub poziomnicą węzową

Sprawdzenie kąta pomiędzy przecinającymi się powierzchniami muru należy przeprowadzać stalowym kątownikiem murarskim, łatą kontrolną i przymiarem z podziałką milimetrową

Prześwit w odległości 1m od wierzchołka mierzonego kąta nie powinien przekraczać wartości podanej w normie.

Ocena wyników badań

Jeżeli wszystkie badania dadzą wynik dodatni odbierane suche tynki należy uznać za zgodne z wymaganiami normy.

W przypadku gdy jakiegokolwiek badanie dało wynik należy albo całość odbieranych robót albo tylko niewłaściwie wykonaną ich część uznać za niezgodną z wymaganiami normy.

Wówczas należy:

a) poprawić suchy tynk wykonany niezgodnie z wymaganiami normy w celu doprowadzenia go do zgodności z normą, a po poprawieniu przedstawić do ponownych ostatecznych badań kontrolnych albo,

b) nakazać usunięcia suchego tynku nie odpowiadającego wymaganiom normy i żądać ponownego jego wykonania.

3.7. OBMIAR

W kalkulacji uwzględnić dostawę materiałów i wykonanie robót.

Jednostka obmiarowi jest jeden m² wykonanej ściany lub sufitu.

3.8. ODBIÓR ROBÓT

Zgodność robót z Projektem i Specyfikacją.

Roboty winny być wykonane zgodnie z Projektem Technicznym ST oraz pisemnymi decyzjami Inspektora.

Odbiór końcowy

Odbiór końcowy robót przeprowadzić zgodnie z ST.

Przy odbiorze końcowym powinny być przedłożone następujące dokumenty

- wyniki wszystkich wymaganych pomiarów i badań;
- protokoły odbioru robót zanikających i ulegających zakryciu.

3.9. PODSTAWA PŁATNOŚCI

Jak w części ogólnej,

3.3.10. NORMY I PRZEPISY ZWIĄZANE.

- a) PN-B-10122:1972 Roboty okładzinowe, Suche tynki. Wymagania i badania przy odbiorze,
- b) PN-B-30042:1997 Spoiwa gipsowe. Gips szpachlowy, gips tynkarski i klej gipsowy,
- c) Warunki techniczne wykonania i odbioru robót budowlano-montażowych Tom 1; Budownictwo ogólne Arkady 1988r.
- d) PN-EN 12859;2002 Płyty gipsowe. Definicje, wymagania i metody badań,
- e) PN-EN 12860;2002 Kleje gipsowe do płyt gipsowych. definicje, wymagania i metody badań,
- f) PN-92/B-01302 Gips anhydryt i wyroby gipsowe. Technologia.
- g) PN-B-19401:1996 Płyty gipsowe dźwiękochłonne, dekoracyjne i wentylacyjne .
- h) PN-B-79405:1997 Płyty gipsowo-kartonowe.

Wykonanie ścianki gipsowej na profilu aluminiowym:

1. NARZĘDZIA
2. PRZYGOTOWANIE PODŁOŻA
3. WYKONANIE RUSZTU STALOWEGO
4. MONTAŻ PŁYT GIPSOWYCH

1. NARZĘDZIA

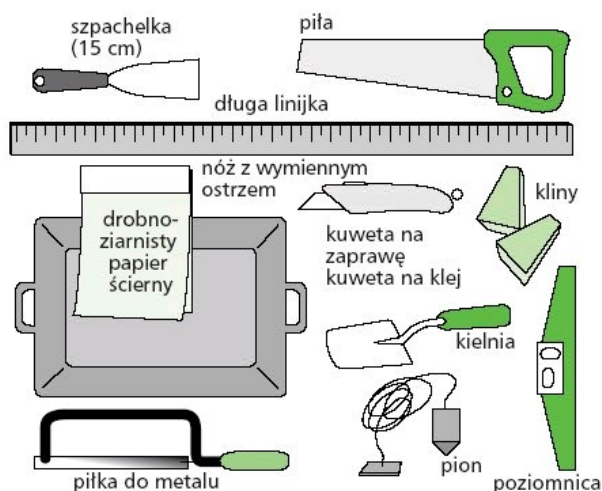

2. PRZYGOTOWANIE PODŁOŻA

Ściana, podłoga i sufit muszą być odkurzone i wyczyszczone w miejscu styku ze ścianką działową.

Zaznaczyć sznurem na podłodze miejsce, w którym ma stać ścianka. Przenieść linię na ściany i na sufit za pomocą linijki i pionu.

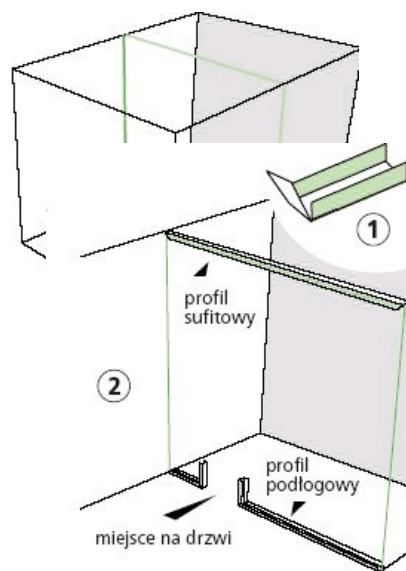

3. WYKONANIE RUSZTU STALOWEGO

1. Profile rusztu przyciąć do wymaganych wymiarów. Przycinając dolny profil, należy pamiętać o zaplanowaniu miejsca na drzwi. Wykonać narożniki wysokości 15-20 cm, przycinając ramiona rusztu wycinarką elektryczną (można także użyć w tym celu piłki do metalu).

2. Zamocować profile, rozstawiając wkręty samowierzące co 60 cm. Równoległe do dolnego elementu przykręcić profil sufitowy.

3. Pierwszy słupek (wysokość równa odległości między sufitem a podłogą minus 1 cm) należy przykręcić do jednego z dwóch narożników i do profilu sufitowego. Ustalić miejsce na drzwi, wsuwając ościeżnicę w profil. Sprawdzić, czy znajduje się ona w idealnie pionowej pozycji, po czym przykręcić ościeżnicę do rusztu wkrętami.

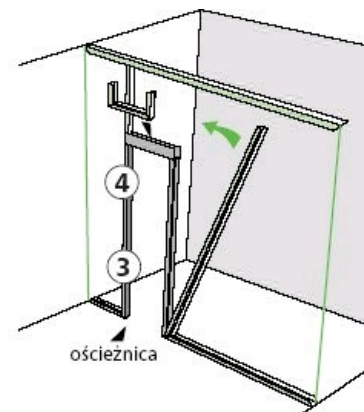

4. Na górnej belce drzwi umieścić poziomo profil z dwoma narożnikami wysokości 15-20 cm. Przykręcić ją do pierwszej pionowej ramy ościeżnicy.

5. Zamocować drugi słupek wzdłuż boku ościeżnicy. Przykręcić do ościeżnicy i do górnych i dolnych elementów.

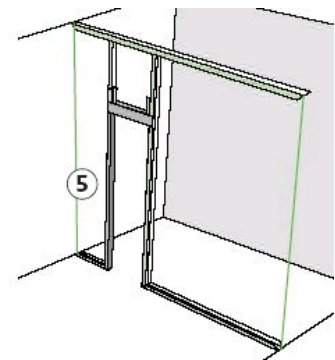

6. Aby wzmocnić i usztywnić konstrukcję, należy przykręcić dodatkowe słupki pomiędzy górną poprzeczką ościeżnicy a profilem sufitowym.

7. Między profile sufitu i podłogi wsunąć słupki, rozstawiając je co 40-60 cm. Przed przykręceniem ich, sprawdzić, czy znajdują się w idealnie pionowej pozycji.

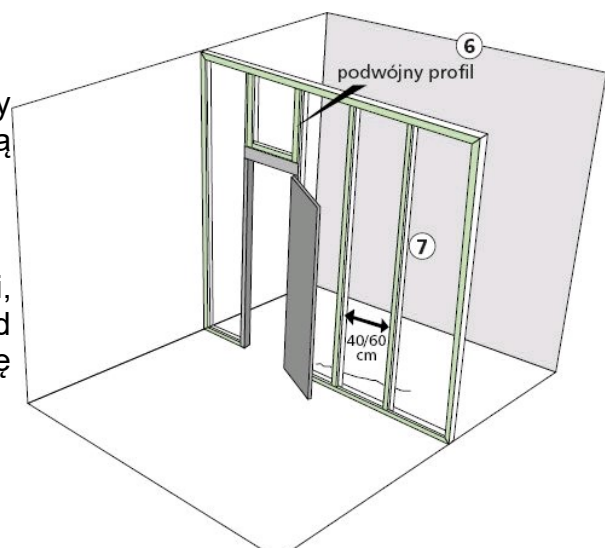

8. Przeciągnąć kable instalacji elektrycznej przez otwory w profilach.

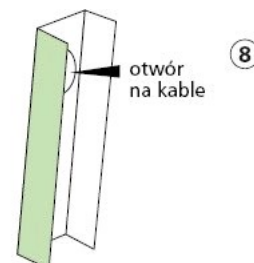

UWAGA:

Ruszt aluminiowy należy wypełnić wełną mineralną, aby poprawić izolacyjność akustyczną ścianki działowej.

Jeżeli do ścianki działowej będą przymocowane ciężkie przedmioty, należy wzmocnić ją w odpowiednich miejscach.

4. MONTAŻ PŁYT GIPSOWYCH

1. Płytę gipsową przyciąć do rozmiarów równych odległości między podłogą a sufitem, minus 1 cm, aby umożliwić rozszerzanie materiału pod wpływem wilgoci.

2. Unieść płytę za pomocą dźwigni, podłożyć dwa kliny pod każdą płytę, stabilizując ją prowizorycznie. Upewnić się, czy krawędź płyty jest dokładnie dopasowana do profili rusztu. Ułatwi to przykręcanie płyty.



3. Przykręcić płyty do profili, rozmieszczając wkręty co 30 cm. Jeżeli płyty mają zaokrąglone brzegi, należy pozostawić między nimi szczelinę 5 mm.

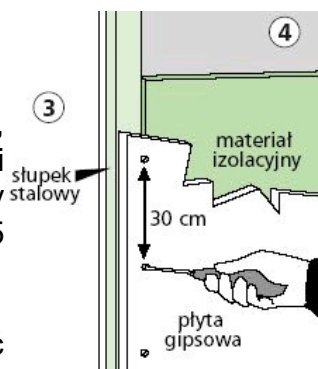

4. Pomiędzy elementy rusztu włożyć materiał izolacyjny. Zamontować płyty po drugiej stronie rusztu, pamiętając, by były ułożone z przesunięciem o połowę szerokości płyty.

UWAGA:

Pionowe połączenia płyt nad drzwiami nie powinny wypadać w linii ościeżnicy.

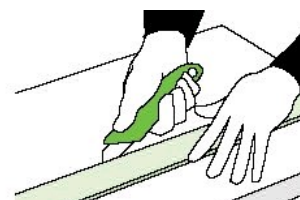

Przycinanie

Do przycinania płyty potrzebny jest nóż i linijka. Przyłożyć linijkę do wybranego miejsca i ciąć wzdłuż niej, mocno przyciskając nóż do płyty.

Postawić płytę i złożyć wzdłuż nacięcia. Aby odciąć zbędny fragment płyty, trzeba jeszcze raz przeciągnąć nóż wzdłuż linii cięcia.

Cięcia okrągłe lub kąty wykonuje się piłą płatnicą.

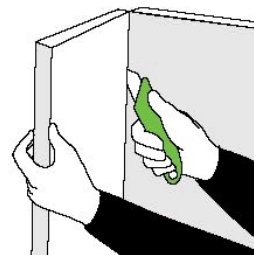

W miarę możliwości płyty ustawić koło siebie tak, by stykały się sfazowanymi końcami. Końce, które nie są wykończone fazą należy zeszlifować i następnie zagruntować gruntem redukującym chłonność. Po zamocowaniu płyt, połączenia wyrównać gipsem, w którym należy zatopić siatkę zbrojeniową z włókna szklanego (by uniknąć pojawiania się pęknięć na styku pracujących płyt). Miejsca zetknięcia się płyt z podłogą lub sufitem ukryć za listwami lub wypełnić warstwą masy silikonowej lub akrylowej. Po wyschnięciu naniesiony na połączenia gips zeszlifować papierem ściernym i wykonać malowanie.

CPV-45421000-4 ROBOTY W ZAKRESIE STOLARKI BUDOWLANEJ

1. WSTĘP

1.1. Przedmiot specyfikacji

Przedmiotem niniejszej Specyfikacji są wymagania dotyczące wykonania robót związanych z osadzeniem, drzwi w ramach robót związanych z Robotami remontowymi w lokalach użytkowych w budynkach zarządzanych przez ZGM „TBS” Sp. z o.o. w Częstochowie.

1.2. Zakres stosowania Specyfikacji

Specyfikacja jest stosowana jako dokument kontraktowy przy zleceniu i realizacji Robót wymienionych w punkcie 1.1.

1.3. Zakres robót objętych Specyfikacją

Ustalenia zawarte w niniejszej specyfikacji dotyczą zasad prowadzenia robót związanych z osadzeniem drzwi:

- zewnętrznych pełnych stalowych,
- drzwi płytowych wewnętrznych,.

Kolejność wykonywania robót:

- Zabezpieczenie podłóg w rejonie robót - korytarzu budynku,
- Demontaż skrzydeł drzwiowych poprzez zdjęcie z zawiasów,
- Demontaż ościeżnicy poprzez wykucie z muru,
- Przygotowanie otworu montażowego,
- Dostawa i montaż nowych drzwi wraz z ościeżnicami, montażem zamków, wkładek i rozetek,
- Każde drzwi muszą być wyposażona w komplet kluczy do zamka /komplet to ilość handlowa dla danego zamka/,
- Uszczelnienie pianką poliuretanową styku ościeżnicy z murem,
- Wykonanie koniecznych obróbek tynkarskich i malowanie wnętrza otworowej,
- Uprzążenie gruzu i doprowadzenie do porządku pomieszczeń i terenu w rejonie wykonanych robót,
- Wywiezienie z budynku materiałów z rozbiórki i wywiezienie ich na składowisko odpadów.

1.3. Roboty towarzyszące i tymczasowe

W przypadku stwierdzenia niewłaściwych przegród zewnętrznych lub przegród w złym stanie technicznym uniemożliwiających prawidłowy montaż drzwi, zgodnie z zaleceniami producenta w uzgodnieniu z inspektorem nadzoru należy podjąć działania naprawcze tj. wykonać naprawę ściany/przegrody lub wykonać nową ścianę umożliwiającą przeprowadzenie prawidłowego montażu drzwi.

W przypadku otworów niestandardowych, w uzgodnieniu z inspektorem nadzoru należy powiększyć lub pomniejszyć otwór drzwi stosując wypełnienie z materiałów przewidzianych w instrukcji montażu drzwi.

- **Określenia podstawowe**

Gotowa stolarka i ślusarka.

- **Ogólne wymagania dotyczące robót**

Wykonawca jest odpowiedzialny za jakość stosowanych materiałów i wykonywanych robót oraz za ich zgodność z Rysunkami, Specyfikacją oraz zaleceniami Inżyniera.

2. MATERIAŁY

2.1. Drzwi płycinowe wewnętrzne.

Wewnętrzne typowe, o konstrukcji płytowej pełne.

2.2. Drzwi wejściowe do lokalu – szer. 90 cm i 80 cm zgodnie z przedmiarem:

- pełne skrzydło,

- grubość skrzydła w wersji przylgowej min. 56 mm ±1mm;
- zewnętrzna powierzchnia z blachy ocynkowanej pokrytej drewnopochodną folią PCV,
- wypełnienie termoizolacyjne z polistyrenu ekspandowanego,
- kolor skrzydła brązowy lub w odcieniach brązu,
- próg metalowy ze stali nierdzewnej;
- wyposażone w wizjer i 2 zamki trójbolcowe wraz z okuciami,
- wyposażone w 3 zawiasy trójdzielne,
- uszczelki gumowe,
- wyposażone w blokady antywyważeniowe.,
- otwierane do wewnątrz,
- skrzydło z możliwością skrócenia.

Przed montażem wykonawca powinien przedstawić deklarację zgodności, atest lub aprobatę techniczną. Należy również dostarczyć kartę gwarancyjną wraz z instrukcją montażu drzwi. Pozostałe elementy drzwi (ościeżnice, zamki, wkładki, rozety) również powinny posiadać deklaracje zgodności.

2.3. Inne materiały uzupełniające :

- pianka uszczelniająca poliuretanowa,
- kotwy montażowe ze stali nierdzewnej do mocowania ościeżnic drzwiowych,
- silikon akrylowy wodoodporny,
- tynk cementowo – wapienny,
- farba emulsyjna,
- cegła pełna,
- zaprawa cementowo – wapienna,
- nadproża prefabrykowane

Dokumenty dopuszczające materiał do stosowania w budownictwie należy przedstawić zamawiającemu przed przystąpieniem do wykonania robót.

2.2. Ościeżnice

Przewiduje się wbudowanie ościeżnic MDF systemowych lub stalowych typowych.

3. Wymagania dotyczące sprzętu:

Przedmiotowy zakres robót nie wymaga zastosowania specjalistycznego sprzętu i maszyn budowlanych. Przewiduje się jedynie zastosowanie:

- wiertarki udarowej do nawiercania otworów mocujących,
- wiertarki z mieszadłem do rozrabiania kleju, tynku itp.,
- piła do przecinania ościeżnic drewnianych przy demontażu,
- szlifierka kątowna do przecinania ościeżnic metalowych przy demontażu,
- wkrętarki,
- drobnych narzędzi budowlanych m.in. poziomica, kielnia itp.,
- narzędzi malarskich

Nie precyzuje się szczególnych wymagań dla koniecznego sprzętu. Nie ma to wpływu na jakość wykonywanych robót.

4. Wymagania dotyczące środków transportu:

Drogi do budynku są utwardzone. Utrudnieniem może być ruch pieszych i samochodów na ulicy. Wskazany dowóz materiałów przez samochody o maksymalnym tonażu do 3,5 tony. Umożliwi to swobodny wjazd i wyjazd.

5.Wymagania dotyczące wykonania robót:

- montaż drzwi wejściowych do lokalu:

Po demontażu starych ościeżnic i przygotowaniu otworu montażowego należy zamocować nowe, spełniające wyżej podane wymogi. Mocowanie do ściany zgodnie z instrukcją montażu wystawioną przez producenta.

Przeźnię pomiędzy ścianą a ościeżnicą wypełnić szczelnie pianką poliuretanową niskoprężną. Po jej rozprężeniu odciąć nadmiar. Od strony zewnętrznej powinna ona schować się za węgarkami. Po obu stronach zabezpieczyć przed dopływem powietrza zaprawą klejową. Po wykonaniu renowacji ościeży osadzić i wyregulować skrzydło drzwiowe.

- wykończenie ościeży wewnętrznych i zewnętrznych:

Wykonać tynk ościeży /na zewnątrz i wewnątrz/ z zaprawy cementowo-wapiennej. Należy odtworzyć lub uzupełnić tynki na całą głębokość wnęki drzwiowej. Naprawione tynki pomalować na kolor ścian.

6. Kontrola i odbiór robót:

Roboty należy wykonywać pod nadzorem osoby uprawnionej do kierowania robotami budowlanymi.

Nadzór nad robotami ze strony Inwestora będzie prowadzony przez inspektora nadzoru inwestorskiego.

Odbiorowi podlegać będą poszczególne etapy robót:

- przygotowanie otworu montażowego,
- mocowanie nowej stolarki,
- uszczelnienie pianką poliuretanową,
- wykończenie ościeży wewnętrznych i zewnętrznych,
- regulacja skrzydeł, mocowanie i regulacja okuć i mechanizmów

Ponadto przeprowadzony zostanie odbiór poszczególnych materiałów budowlanych przed ich wbudowaniem) na podstawie dostarczonych przez wykonawcę dokumentów potwierdzających dopuszczalność ich zastosowania.

Wszelkie etapy robót muszą uzyskać akceptację inspektora nadzoru. Wykonawca zgłosi pisemnie fakt zakończenia robót oraz gotowość do ich odbioru. Odbiór końcowy musi być podsumowany protokołem odbioru. Odbiór końcowy dokonany zostanie komisyjnie w obecności przedstawicieli inwestora i wykonawcy robót.

7. Przedmiar i obmiar robót:

Przedmiar robót wykonany został przez inwestora.

Zaleca się Wykonawcy przed wyceną robót i złożeniem oferty dokonać wizji lokalnej rejonu robót i przedmiotowej stolarki drzwiowej.

9. Przepisy związane:

Akty prawne - ustawy

- [1] Ustawa z dnia 7 lipca 1994 r. Prawo budowlane (t.j Dz.U. z 2016r., poz. 290 ze zmianami),
- [2] Ustawa z dnia 29 stycznia 2004 r. Prawo zamówień publicznych (t.j Dz.U. z 2015r., poz. 2164 ze zmianami),
- [3] Ustawa z dnia 16 kwietnia 2004 r. o wyrobach budowlanych (t.j Dz.U. z 2016, poz. 1570),
- [4] Ustawa z dnia 24 sierpnia 1991 r. o ochronie przeciwpożarowej (t.j Dz.U. z 2016r., poz.191),
- [5] Ustawa z dnia 27 kwietnia 2001 r. Prawo ochrony środowiska (t.j Dz.U. z 2016r., poz. 672),

Akty prawne – rozporządzenia

- [6] Rozporządzenie Ministra Infrastruktury z dnia 12 kwietnia 2002 r. w sprawie warunków technicznych, jakim powinny odpowiadać budynki i ich usytuowanie (t.j Dz.U. z 2015r., poz. 1422),
- [7] Rozporządzenie Ministra Infrastruktury z dnia 6 lutego 2003 r. w sprawie bezpieczeństwa i higieny pracy podczas wykonywania robót budowlanych (Dz.U. Nr 47, poz.401),
- [8] Rozporządzenie Ministra Infrastruktury z dnia 23 czerwca 2003 r. w sprawie informacji dotyczącej bezpieczeństwa i ochrony zdrowia oraz planu bezpieczeństwa i ochrony zdrowia (Dz.U. Nr 120, poz. 1126),
- [9] Rozporządzenie Ministra Infrastruktury z dnia 2 września 2004 r. w sprawie szczegółowego zakresu i formy dokumentacji projektowej, specyfikacji technicznych wykonania i odbioru robót budowlanych oraz programu funkcjonalno-użytkowego (t.j Dz.U. z 2013 r., poz. 1129).

10. Kody robót budowlanych :

45000000-7 Roboty budowlane

45410000-4 Tynkowanie

45450000-6 Roboty budowlane wykończeniowe, pozostałe

45421000-4 Roboty w zakresie stolarki budowlanej

SZCZEGÓŁOWA SPECYFIKACJA TECHNICZNA

1. WSTĘP

1.1. Przedmiot SST

Przedmiotem niniejszej szczegółowej specyfikacji technicznej są wymagania dotyczące wykonania i odbioru robót związanych z wymiana stolarki otworowej w budynkach oraz lokalach użytkowych zarządzanych i administrowanych przez Zakład Gospodarki Mieszkaniowej TBS w Częstochowie Sp. z o.o..

1.2. Zakres stosowania SST

Szczegółowa specyfikacja techniczna jest stosowana jako dokument przetargowy i kontraktowy przy zleceniu i realizacji robót wymienionych w pkt. 1.1.

1.3. Zakres robót objętych SST

Roboty, których dotyczy specyfikacja , obejmuje wszystkie czynności umożliwiające i mające na celu wymianę stolarki otworowej wg. zleceń i przedmiaru robót.

Zakres robót obejmuje:

- inwentaryzację wskazanej do wymiany stolarki otworowej, oraz zaproponowanie wypełnienia otworu z zachowaniem dotychczasowego podziału otworu okiennego czy balkonowego przy udziale Zamawiającego (ewentualna zmiana podziału kwater okiennych w poziomie i pionie w uzgodnieniu z przedstawicielem Zamawiającego, w przypadku budynków znajdujących się pod opieką konserwatora zabytków kształt i podział stolarki musi być bezwzględnie zachowany);
- przedstawienie harmonogramu wymiany stolarki;
- dostawę stolarki otworowej zgodnie z w/w ustaleniami;
- zabezpieczanie przed uszkodzeniem posadzek w pomieszczeniach, w których dokonywana jest wymiana stolarki okiennej(rozłożenie folii) oraz przygotowanie zabezpieczenia i oznakowania miejsc a pracy na zewnątrz;
- demontaż istniejącej stolarki otworowej, jej wywóz i utylizacja;
- przygotowanie podłoża polegającego na dokładnym oczyszczeniu i zagruntowaniu otworu okiennego oraz oczyszczenie ościeżnic okna;
- montaż paroprzepuszczalnej taśmy zewnętrznej po całym obwodzie ościeżnicy,
- osadzenie wyprodukowanej na podstawie pomiarów z natury stolarki PCV (poziomowanie i mocowanie za pomocą kotew mocujących);
- montaż paroszczelnej taśmy wewnętrznej od strony pomieszczenia po całym obwodzie ościeżnicy;
- wypełnienie pianką poliuretanową powstałej szczeliny pomiędzy murem a ościeżnicą,
- demontaż parapetów zewnętrznych, wywóz i utylizacja oraz montaż nowego podokiennika z blachy stalowej powlekanej w kolorze białym. Wymiany parapetów na nowe dokonuje się po stwierdzeniu ich złego stanu technicznego. Oceny dokonuje się wraz z Inspektorem Nadzoru, który ostatecznie kwalifikuje ewentualną wymianę (w trakcie montażu stolarki okiennej);
- obrobienie ościeży okiennych i balkonowych wraz z robotami wykończeniowymi, pomalowanie ościeży;
- wywóz i utylizacja gruzu z właściwą segregacją i gospodarką odpadami,
- uprzątnięcie stanowiska pracy, a w trakcie jej wykonywania zachowanie warunków bezpieczeństwa i higieny pracy na poziomie jej wykonywania oraz zachowanie

bezpieczeństwa na poziomie „0” zarówno dla pracowników, najemców lokali oraz innych osób mogących przebywać w miejscu wykonywania robót,
-potwierdzenie protokolarne dokonanej wymiany stolarki otworowej dokonane przez najemcę lokalu i inspektora nadzoru (każdorazowo dla poszczególnego lokalu),
-wystawienie karty gwarancyjnej (wraz z warunkami użytkowania stolarki PCV) dla dostarczonej stolarki i wykonanych robót potwierdzone jw.

UWAGA:

Za właściwe dokonanie pomiaru stolarki do wymiany odpowiada Wykonawca.

1.4. Określenia podstawowe

Określenia podane w niniejszej SST są zgodne z obowiązującymi odpowiednimi normami.

1.5. Ogólne wymagania dotyczące robót

Wykonawca robót jest odpowiedzialny za jakość ich wykonania oraz zgodność wykonania z SST i poleceniami, uzgodnieniami z Inspektorem Nadzoru.

2. Wymagania dotyczące materiałów i wyrobów budowlanych

2.1. Stolarka PCV

Okienne profile z kształtowników z nieplastifikowanego PCV . Okna posiadające atesty ITB dopuszczające do stosowania w budownictwie, certyfikat zgodności lub deklarację właściwości użytkowych.

2.2. Parametry wymagane dla okna i drzwi balkonowych

- Wartość współczynnika przenikania ciepła okien i drzwi balkonowych z szybami zespolonymi jednokomorowymi $U_{max}=1,1 \text{ W/m}^2\text{K}$,
- Współczynnik infiltracji powietrza $a \leq 0,3 \text{ m}^3/(\text{m} \cdot \text{h} \cdot \text{daPa}^{2/3})$,
- Izolacyjność akustyczna $R_w > 35 \text{ dB}$;
- Wodoszczelność klasa 5A;
- Odporność na obciążenie wiatrem- minimum B3;
- Oferowana stolarka powinna spełniać następujące warunki- profile minimum pięciokomorowe o szerokości min. 70mm, wzmocnione profilami stalowymi zamkniętymi.

2.3. Typy stolarki otworowej do zabudowania:

Stolarka okienna:

a/ okienna do 2,0 m²

- jednoskrzydłowe: skrzydło rozwieralno – uchylne,
- dwuskrzydłowe: skrzydło rozwieralne + skrzydło rozwieralno - uchylne,

b/ okienna powyżej 2,0 m²

- jednoskrzydłowe: skrzydło rozwieralno – uchylne,
- dwuskrzydłowe: skrzydło rozwieralne + skrzydło rozwieralno - uchylne,
- wieloskrzydłowe: jedno skrzydło rozwieralno - uchylne + pozostałe skrzydła rozwieralne.

Stolarka balkonowa rozwieralna:

a/ do 3,0 m²

b/ powyżej 3,0 m²

Uwaga! Stolarka balkonowa w pomieszczeniach, w których nie występuje stolarka okienna winna być rozwieralno – uchylna.

2.4. Okucia budowlane

2.4.1. Każdy wyrób stolarki budowlanej powinien być wyposażony w okucia zamykające, łączące, zabezpieczające i uchwytoowo-osłonowe.

2.4.2. Okucia obwiedniowe z mikrouchylaniem w oknach lub drzwiach ze skrzydłem rozwieralno-uchylnym, odpowiadające Normom lub posiadające Aprobatę Techniczną. Sprawność działania skrzydła - przy zamykaniu lub otwieraniu ruch skrzydła powinien być płynny, bez zahamowań i zaczepiania skrzydła o inne części okna lub drzwi,

2.4.3. Okucia stalowe powinny być zabezpieczone fabrycznie trwałymi powłokami antykorozyjnymi (pasywacja, chromianowanie) o bardzo wysokiej odporności na korozje (klasa odporności IV zgodnie z wymaganiami norm RAL_RG 660/1)

2.5. Szkło

Do szklenia należy stosować szkło płaskie walcowane wg PN-78/B-13050.

2.6. Masa uszczelniająca

Masa uszczelniająca elastyczna, silikonowa, biała - wg atestu PZH

2.7. Pianka PUR

Pianka poliuretanowa montażowa - wg atestu PZH

2.8. Okienne nawiewniki powietrza zewnętrznego do pomieszczeń

Nawiewniki ciśnieniowe przeznaczone do pomieszczeń wyposażonych w wentylację grawitacyjną, montowane w górnym, poziomym profilu konstrukcyjnym okna. Strumień objętości powietrza przepływającego przez całkowicie otwarty nawiewnik (przy różnicy ciśnienia po obu jego stronach 10 Pa) powinien wynosić od 20 do 50 m³/h dla wentylacji grawitacyjnej. Minimalny przepływ powietrza powinien wynosić 20-30% wydajności maksymalnej danego nawiewnika.

Nawietrzaki powinny być zamontowane **w każdym oknie**.

2.9. Składowanie elementów

- Wszystkie wyroby należy przechowywać w magazynach zamkniętych, suchych i przewiewnych, zabezpieczonych przed opadami atmosferycznymi.

- Podłogi w pomieszczeniu magazynowym powinny być utwardzone, poziome i równe.

- Wyroby należy układać w jednej lub kilku warstwach w odległości nie mniejszej niż 1 m od czynnych urządzeń grzejnych i zabezpieczyć przed uszkodzeniem.

3. Sprzęt

Roboty można wykonać przy użyciu dowolnego typu sprzętu zaakceptowanego przez osobę uprawnioną, który nie spowoduje niekorzystnego wpływu na jakość wykonywanych robót, ma być utrzymany w dobrym stanie technicznym w zgodności z normami ochrony środowiska i przepisami dotyczącymi jego użytkowania.

4. Transport

Każda partia wyrobów przewidziana do wysyłki powinna zawierać wszystkie elementy przewidziane normą lub projektem indywidualnym. Okucia niezamontowane do wyrobu przechowywać i transportować w odrębnych opakowaniach.

Elementy do transportu należy zabezpieczyć przed uszkodzeniem przez odpowiednie opakowanie.

Zabezpieczone przed uszkodzeniem elementy przewozić w miarę możliwości przy użyciu palet lub jednostek kontenerowych.

Elementy mogą być przewożone dowolnymi środkami transportu przeznaczonymi do transportu odpowiednich materiałów.

Sposób składowania wg punktu 2.9.

5. Wykonanie robót

5.1. Przygotowanie ościeży.

5.1.1. Przed osadzeniem stolarki należy sprawdzić dokładność wykonania ościeża, do którego ma przylegać ościeżnica. W przypadku występujących wad w wykonaniu ościeża lub zabrudzenia powierzchni ościeża, ościeżnicę należy naprawić i oczyścić.

5.1.2. Stolarkę okienną i drzwiową należy zamocować w punktach rozmieszczonych w ościeżu zgodnie z wymaganiami podanymi w tabeli poniżej.

Wymiary zewnętrzne (cm)		Liczba punktów zamocowań	Rozmieszczenie punktów zamocowań	
wysokość	szerokość		w nadprożu i progu	na stojaka
Do 150	do 150	4	nie mocuje się	po 2
	150±200	6	po 2	po 2
	powyżej 200	8	po 3	po 2
Powyżej 150	do 150	6	nie mocuje się	po 3
	150±200	8	po 1	po 3
	powyżej 200	10	po 2	po 3

5.1.3. Skrzydła okienne, drzwiowe i ościeżnice powinny mieć usunięte wszystkie drobne wady powierzchniowe, np. pęknięcia, wyrwy.

5.2. Osadzanie i uszczelnianie stolarki

- W sprawdzone i przygotowane ościeże należy wstawić stolarkę na podkładkach lub listwach.
- Elementy kotwiące osadzić w ościeżach.
- Uszczelnienie ościeży należy wykonać kitem trwale plastycznym,
- Przed trwałym zamocowaniem należy sprawdzić ustawienie ościeżnic w pionie i poziomie.
- Dopuszczalne odchylenie od pionu powinno być mniejsze od 1 mm na 1 m wysokości okna lub drzwi, nie więcej niż 3mm.
- Różnice wymiarów po przekątnych nie powinny być większe od:
 - 2 mm przy długości przekątnej do 1 m,
 - 3 mm przy długości przekątnej do 2 m,
 - 4 mm przy długości przekątnej powyżej 2 m.
- Stolarka powinna być osadzona możliwie jak najbliżej krawędzi ściany (10 - 15 mm), aby zminimalizować powstanie mostków termicznych. Po zamontowaniu stolarki w ścianie zakładane są skrzydła okienne lub drzwiowe, następnie przeprowadzana jest dokładna regulacja ustawienia ramy w otworze.
- Zamocowaną stolarkę należy uszczelnić pod względem:
 - **szczelności, taśmą paroszczelną od wewnątrz pomieszczenia i taśmą paroprzepuszczalną (wodoszczelną) od zewnątrz,**
 - **termicznym przez wypełnienie szczeliny między ościeżem a ościeżnicą materiałem izolacyjnym dopuszczonym do stosowania do tego celu**

świadczeniem ITB. Zabrania się używać do tego celu materiałów wydzielających związku chemiczne szkodliwe dla zdrowia ludzi.

- Przestrzeń pomiędzy ościeżnicą, a murem należy uszczelnić przy zawieszonych skrzydłach pianką montażową, przy czym nie powinna ona przekraczać gr. 1,0 cm. Po wyschnięciu pianki należy ją wyrównać poprzez przycięcie.
- Osadzone okno lub drzwi po zmontowaniu należy dokładnie zamknąć i sprawdzić luzy.
- Osadzenie parapetów zewnętrznych wykonywać po całkowitym osadzeniu i uszczelnieniu okien na uprzednio przygotowanym podłożu z odpowiednim spadem.
- Górny wygięty brzeg parapetu należy osadzić we wrębie ościeżnicy okiennej.

6. Kontrola jakości

Kontrola jakości polega na sprawdzeniu zgodności wykonania robót z wymaganiami podanymi w punkcie 5.

6.1. Zasady kontroli jakości

Powinny być zgodne z wymogami PN-88/B-10085:2001 dla stolarki z PCV i PN-72/B-10180 dla robót szklarskich.

6.2. Ocena jakości powinna obejmować:

- sprawdzenie zgodności wymiarów,
- sprawdzenie zgodności elementów odtwarzanych z elementami dostarczonymi do odwzorowania,
- sprawdzenie jakości materiałów, z których została wykonana stolarka,
- sprawdzenie prawidłowości wykonania z uwzględnieniem szczegółów konstrukcyjnych,
- sprawdzenie działania skrzydeł i elementów ruchomych, okuć oraz ich funkcjonowania,
- sprawdzenie prawidłowości wykonania z uwzględnieniem szczegółów konstrukcyjnych,
- niedopuszczalne są błędy kształtu jak nierównoległość, nieprostokątność, lub wichrowatość
- sprawdzenie czystości i niezarysowania szyb,
- sprawdzenie prawidłowości zamontowania i funkcjonowania nawiewników.
- sprawdzenie prawidłowości zmontowania i uszczelnienia.

Roboty podlegają odbiorowi.

7. Obmiar robót

Jednostką obmiarową robót objętych niniejszą Specyfikacją jest:

m² - wbudowanej stolarki PCV liczonej po zewnętrznej krawędzi ościeżnic

mb – zamontowanych parapetów zewnętrznych

Ilość robót określa się na podstawie zlecenia z uwzględnieniem zmian zaaprobowanych przez Zamawiającego (Inspektora Nadzoru) i sprawdzonych w naturze.

8. Odbiór robót

Wszystkie roboty podlegają zasadom odbioru robót zanikających.

Odbiór obejmuje wszystkie materiały podane w punkcie 2 oraz czynności wyszczególnione w punkcie 1.3 i 5.

Podstawą rozpoczęcia odbioru jest dostarczenie przez wykonawcę protokołów odbioru podpisanych przez użytkowników wraz z potwierdzeniem przekazania instrukcji użytkownika okien, atesty, certyfikaty, deklaracje zgodności na użyte materiały.

Zleceniobiorca zobowiązany jest do bezwzględnego przestrzegania terminów wykonywanych prac zgodnie z umową i zobowiązany jest do zawiadomienia właściwego OE i najemców lokali o ewentualnych utrudnieniach powstałych przy realizacji robót.

W przypadku wystąpienia usterek powykonawczych Zleceniobiorca dokona usunięcia usterek w terminie natychmiastowym.

9. Podstawa płatności

Roboty realizowane w ramach zleceń rozliczane będą kosztorysem powykonawczym zgodnie ze złożoną ofertą

Roboty nie ujęte w przedmiarze przetargowym rozliczane będą kosztorysem powykonawczym w oparciu o przedstawione składniki cenotwórcze (R, M, S, Z, Kp) Wykonawcy. W przypadku braku ceny materiału Wykonawcy przyjęty zostanie średnia cena z zeszytów SEKOCENBUD.

10. Przepisy związane

- PN-B-10085:2001 Stolarka budowlana. Okna i drzwi. Wymagania i badania.
- PN-80/M-02138 Tolerancje kształtu i położenia - Wartości
- PN-72/B-10180 Roboty szklarskie. Warunki i badania techniczne przy odbiorze.
- PN-78/B-13050 Szkło płaskie walcowane.
- PN-75/B-94000 Okucia budowlane. Podział.
- PN-B-30150:97 Kit budowlany trwale plastyczny.
- PN-B-05000:1996. Okna i drzwi. Pakowanie, przechowywanie i transport
- PN-EN 356:2000 Szkło w budownictwie - Szyby ochronne - Badania i klasyfikacja odporności na ręczny atak

Kod CPV 45431000-7: UŁOŻENIE WYKŁADZIN CERAMICZNYCH

1. ZAKRES ROBÓT OBJĘTYCH SST

Ustalenia zawarte w niniejszej specyfikacji dotyczą zasad prowadzenia robót związanych z wykonywaniem posadzki i ścian w pomieszczeniu ubikacji lokalu użytkowego przy ul. Śląskiej 3/5 i obejmują:

1.2. Rozbiórka istniejącej wykładziny podłogowej i ściennej wraz z wywiezieniem na składowisko

1.3. Przygotowanie podłoża poprzez usunięcie warstw zwietrzałych, wyrównanie nierówności do 5 mm, oczyszczenie powierzchni i ewentualne nawilżenie

1.4. Oczyszczenie podłoża

1.5. Wymierzenie i ustawienie punktów wysokościowych

1.6. Sortowanie płytek

1.7. Przygotowanie masy klejącej

1.8. Przycięcie, dopasowanie i ułożenie płytek na zaprawie klejowej

1.9. Obrobienie wnęk, przejść, pilastrów itp.

1.10. Wypełnienie spoin zaprawą

1.11. Oczyszczenie posadzek

2. MATERIAŁY

Materiałami stosowanymi do wykonania robót według zasad niniejszej specyfikacji są:

- **Woda (PN-EN 1008:2004)**

Do przygotowania zapraw klejowych stosować można każdą wodę zdatną do picia z sieci wodociągowej ogólnodostępnej

- **Piasek (PN-EN 1008-2004)**

Piasek powinien spełniać wymagania obowiązującej normy przedmiotowej

- nie zawierać domieszek organicznych -mieć frakcje różnych wymiarów a mianowicie piasek drobnoziarnisty 0,25-0,5 mm piasek średnioziarnisty 0,5 –1 mm piasek gruboziarnisty 1,0 –2,0 mm

- **Cement wg normy PN-EN 191-1:2002**

Zaprawy budowlane cementowej

* Marka i skład zaprawy powinny być zgodne z wymaganiami normy państwowej.

* Przygotowanie zapraw do robót murowych powinno być wykonywane mechanicznie.

* Zaprawę należy przygotować w takiej ilości, aby mogła być wbudowana możliwie wcześnie po jej przygotowaniu tj. ok. 3 godzin.

- **Płytki podłogowe ceramiczne-gresy o wym 60/60 cm:
o następujących właściwościach:**

- Barwa wg wzorca producenta
- Nasiąkliwość po wypaleniu nie mniejsza niż 2,5%
- Wytrzymałość na zginanie nie mniejsza niż 25,0 MP
- Ścieralność nie więcej niż 1,5 mm
- Mrozoodporność – liczba cykli nie mniej niż 20
- Kwasoodporność- nie mniej niż 98%
- Ługoodporność nie mniej niż 90%
- dopuszczalne odchyłki wymiarowe:
- długość i szerokość ± 1,5 mm
- grubość ± 0,5mm
- krzywizna 1 mm
- twardość wg skali Masha - 8

- ścieralność –klasa V scieralności
 - na schodach i przy wejściach wykonane jako antypoślizgowe
 - materiały powinny odpowiadać wymaganiom norm lub świadectw dopuszczenia do stosowania w budownictwie (znak B i znak CE)
 - do mocowania płytek można stosować zaprawy klejowe przeznaczone do klejenia płytek ceramicznych szklwionych i gresowych
- **kleje do glazury** Baza: mieszanka cementowa z wypełniaczami mineralnymi i z wysokiej jakości dyspersją żywic syntetycznych Gęstość świeżego kleju: 2,0 kg/dm³
 - Czas zużycia: ok. 2 godz.
 - Czas naskórkowania: ok. 20 min.
 - Temperatura stosowania: od +5°C do +25°C
 - Spływ: poniżej 0,1 mm
 - Spoinowanie: posadzki po 3 dniach
 - Odporność na temperaturę: od –20°C do +70°C
 - Przyczepność: ≥ 1,5 MPa
 - Orientacyjne zużycie: w zależności od wymiaru zębów w pacy od 1,5 do 3,6 kg/m²
 - *Wyrób powinien posiadać atest higieniczny Państwowego Zakładu Higieny oraz aprobaty technicznej Instytutu Techniki Budowlanej*
 - wykonawca jest zobowiązany do prowadzenia ilościowego i jakościowego odbioru dostaw materiałów, **w przypadku płytek kolor i deseń przedstawić do zaakceptowania zamawiającemu – insp. nadzoru**
 - **materiały pomocnicze**
 - do mocowania płytek można stosować zaprawy klejowe przeznaczone do klejenia płytek ceramicznych szklwionych i gresowych wg instrukcji producenta

3. SPRZĘT

Roboty można wykonać przy użyciu dowolnego sprzętu

4. TRANSPORT

Materiały można przewozić dowolnymi środkami transportu . Podczas transportu materiały i elementy powinny być zabezpieczone przed uszkodzeniami lub utratą stateczności, płytki przewozić w opakowaniach krytymi środkami transportu, podłogę środkiem transportowego wyścielić materiałem amortyzującym wstrząsy pojazdu.

5. WYMAGANIA DOTYCZĄCE WYKONANIA ROBÓT

5.1. Ogólne wymagania robót

Wykonawca przedstawi zamawiającemu do akceptacji projekt organizacji i harmonogram robót uwzględniający wszystkie warunki w jakich będzie wykonywane niniejsze zadanie remontowe. Zakres robót jak w przedmiarze robót z ewentualnymi dodatkowymi robotami potwierdzonymi przez Inspektora Nadzoru. protokołem konieczności

5.2 Wykonanie posadzki z płytek Gres

Klej należy rozprowadzać po podłożu pacą o zębach 3~8 mm, w zależności od rozmiarów płytek. Suche płytki układać na kleju i dociskać, póki jeszcze klej lepi się do rąk (przed upływem czasu naskórkowania). Prawidłowo dobrana konsystencja i wielkość zębów w pacy sprawiają, że klej pokrywa 65% powierzchni spodu płytki. Na zewnątrz budynków i w miejscach narażonych na trwałe zawilgocenie należy dodatkowo nakładać cienką warstwę na powierzchnie montażowe płytek. W celu poprawienia stabilności płytek na

nienasiąkliwych podłożach na kilka godzin przed ich mocowaniem należy powierzchnię zagruntować.

Nie należy układać płytek na styk. Zachować szerokość spoin w zależności od wielkości płytek i warunków eksploatacji.

Płytki na posadzkach spoinować po 3 dniach. Na nienasiąkliwym podłożu czas twardnienia kleju ulega znacznemu wydłużeniu.

Narzędzia i świeże zabrudzenia należy myć wodą.

Stwardniały klej można usunąć tylko mechanicznie.

5.3. Okładziny ścienne.

Przed układaniem płytek na ścianie należy zamocować prostą, gładką łątę drewnianą lub aluminiową. Do usytuowania łąty nalepy użyć poziomnicy. Łatę mocuje się na wysokości cokołu lub drugiego rzędu płytek. Następnie przygotowuje się (zgodnie z instrukcją producenta) kompozycję klejącą. Wybór kompozycji zależy od rodzaju płytek i podłoża oraz wymagań stawianych okładzinie. Kompozycję klejącą nakłada się na podłoże gładką krawędzią pacy a następnie „przeczesuje” się powierzchnię zębatą krawędzią ustawioną pod kątem około 50°.

Kompozycja klejąca powinna być rozłożona równomiernie i pokrywać całą powierzchnię podłoża. Wielość zębów pacy zależy od wielkości płytek. Prawidłowo dobrane wielkość zębów i konsystencja kompozycji sprawiają, że kompozycja nie wypływa z pod płytek i pokrywa minimum 65% powierzchni płytki. Grubość warstwy kompozycji klejącej w zależności od rodzaju i równości podłoża oraz rodzaju i wielkości płytek wynosi około 4-6 mm. Układanie płytek rozpoczyna się od dołu w dowolnym narożniku, jeżeli wynika z rozplanowania, że powinna znaleźć się tam cała płytka. Jeśli pierwsza płytka ma być docinana, układanie należy zacząć od przyklejenia drugiej całej płytki w odpowiednim dla niej miejscu. Układanie płytek polega na ułożeniu płytki na ścianie, dociśnięciu i „mikroruchami” ustawieniu na właściwym miejscu przy zachowaniu wymaganej wielkości spoiny. Dzięki dużej przyczepności świeżej zaprawy klejowej po dociśnięciu płytki uzyskuje się efekt „przyssania”. Płytki o dużych wymiarach zaleca się dobijać młotkiem gumowym. Pierwszy rząd płytek, tzw. cokołowy, układa się zazwyczaj po ułożeniu wykładziny podłogowej. Płytki tego pasa zazwyczaj trzeba przycinać na odpowiednią wysokość. Dla uzyskania jednakowej wielkości spoin stosuje się wkładki (krzyżyki) dystansowe. Przed całkowitym stwardnieniem kleju ze spoin należy usunąć jego nadmiar, można też usunąć wkładki dystansowe

**SPECYFIKACJA TECHNICZNA WYKONANIA
I ODBIORU ROBÓT BUDOWLANYCH :**

Remonty wewnętrznej instalacji elektrycznej lokalu użytkowego przy ul. Śląska 3/5 w budynku stanowiącym zasób komunalny, zarządzany i administrowany przez Zakład Gospodarki Mieszkaniowej Towarzystwo Budownictwa Społecznego w Częstochowie Spółka z o.o.

ROBOTY W ZAKRESIE INSTALACJI ELEKTRYCZNYCH
WEWNĘTRZNYCH
(Kod CPV 45310000-3)

ROBOTY W ZAKRESIE PRZEWODÓW
INSTALACJI ELEKTRYCZNYCH
ROBOTY W ZAKRESIE MONTAŻU OPRAW, OSPRZĘTU,
URZĄDZEŃ I ODBIORNIKÓW ENERGII ELEKTRYCZNEJ

CZĘŚĆ OGÓLNA

1.1. Przedmiot ST

Przedmiotem niniejszej szczegółowej specyfikacji technicznej (ST) są wymagania dotyczące:

- wykonania i odbioru robót związanych z układaniem i montażem elementów instalacji elektrycznej (układanie kabli i przewodów, montaż osprzętu i opraw) w lokalu użytkowym przy ul. Śląska 3/5 w Częstochowie
- wykonania i odbioru robót związanych z prefabrykacją i montażem rozdzielnic elektrycznych, stosowanych w obiekcie jak wyżej,

1.1.2. Podstawą do wykonania określonego zadania winno być zlecenie, które powinno zawierać :

- rodzaj robót
- wyszczególnienie zakresu robót
- technologię wykonania
- termin wykonania
- koszt wstępny

1.1.3. Remont bieżący wewnętrznych instalacji elektrycznych obejmuje m.in.:

- a) wymianę instalacji elektrycznej w lokalu,
- b) wymianę gniazd na zabezpieczeniu głównym,
- c) wymianę tablicy licznikowej w lokalu, wykonanie niezbędnych przebiegów i zamurowań,
- d) wymianę lub montaż automatów schodowych

1.1.4. Wykonawca zobowiązany jest przystąpić do remontu instalacji z terminem rozpoczęcia i zakończenia prac zgodnie z umową.

1.1.5. Roboty nie ujęte w przedmiarze przetargowym rozliczane będą kosztorysem powykonawczym oparciu o przedstawione składniki cenotwórcze (R, M , S, z, kp) Wykonawcy. W przypadku braku ceny materiału Wykonawcy przyjęty zostanie średnia cena Zeszytów SEKOCENBUD.

1.1.6. Poszerzenie zakresu robót w trakcie wykonywanych prac w granicach może nastąpić po uzgodnieniu ze zlecającym. W przypadku wystąpienia robót dodatkowych Wykonawca zobowiązany jest do sporządzenia wraz z inspektorem nadzoru protokołu konieczności . Protokół konieczności musi być potwierdzony przez Zarząd Spółki.

1.1.7. Podstawą do odbioru wykonanych prac będzie protokół odbioru spisany z udziałem zainteresowanej komórki organizacyjnej i podpisany przez inspektora nadzoru. Roboty realizowane na podstawie zlecenia zostaną rozliczone kosztorysem powykonawczym zgodnie z ofertą przetargową oraz warunkami umowy.

Podstawą do sporządzenia kosztorysu będą KNR-y.

1.1.8. W przypadku wystąpienia usterek powykonawczych Wykonawca dokona ich usunięcia w terminie natychmiastowym.

Wykonawca jest zobowiązany do:

- realizacji robót będących przedmiotem umowy zgodnie z przyjętą ofertą i uzgodnioną z Zamawiającym technologią,
- realizacji robót będących przedmiotem umowy zgodnie z zasadami sztuki budowlanej, wiedzy technicznej, przy zastosowaniu obowiązujących przepisów, norm i warunków wykonania i odbioru robót,
- realizacji prac zgodnie z instrukcją wykonywania robót związanych z eksploatacją instalacji elektrycznych
- wyposażenia swoich pracowników w niezbędne narzędzia oraz materiały

Po zakończeniu robót Wykonawca dostarcza Zamawiającemu:

- obmiary wykonanych prac,
- kosztorys powykonawczy,
- protokół techniczny odbioru robót.

1.2. Zakres stosowania ST

Odstępstwa od wymagań podanych w niniejszej specyfikacji mogą mieć miejsce tylko w przypadkach prostych robót o niewielkim znaczeniu, dla których istnieje pewność, że podstawowe wymagania będą spełnione przy zastosowaniu metod wykonania wynikających z doświadczenia oraz uznanych reguł i zasad sztuki budowlanej.

1.3. Przedmiot i zakres robót objętych ST

Ustalenia zawarte w niniejszej szczegółowej specyfikacji technicznej (ST) dotyczą zasad wykonywania i odbioru robót związanych z:

- układaniem kabli i przewodów elektrycznych,,
- montażem opraw, osprzętu, urządzeń i odbiorników energii elektrycznej, wraz z przygotowaniem podłoża i robotami towarzyszącymi, dla obiektów kubaturowych oraz obiektach budownictwa mieszkaniowego. ST dotyczy wszystkich czynności mających na celu wykonanie robót związanych z:
 - kompletacją wszystkich materiałów potrzebnych do wykonania podanych wyżej prac,
 - wykonaniem wszelkich robót pomocniczych w celu przygotowania podłoża (w szczególności roboty murarskie, ślusarsko-spawalnicze montaż elementów osprzętu instalacyjnego itp.),
 - ułożeniem wszystkich materiałów w sposób i w miejscu zgodnym z umową
 - wykonaniem oznakowania zgodnego z umową,
 - wykonaniem oznakowania wszystkich wyznaczonych kabli i przewodów,
 - przeprowadzeniem wymaganych prób i badań oraz potwierdzenie protokołami kwalifikującymi montowany element instalacji elektrycznej.
 - kompletacją wszystkich materiałów i urządzeń potrzebnych do wykonania (prefabrykacji) rozdzielnicy,
 - wykonaniem wszelkich robót pomocniczych potrzebnych do przygotowania obudowy rozdzielnicy (w szczególności roboty ślusarsko-spawalnicze i malarskie) oraz montażu wyposażenia rozdzielnicy,
 - zamontowaniem wszystkich elementów, aparatów i urządzeń rozdzielnicy w sposób i w miejscu zgodnym z dokumentacją techniczną.
 - dokonaniem wszelkich połączeń instalacyjnych, szyn zbiorczych wewnętrznych przy użyciu materiałów oraz środków wg dokumentacji technicznej,
 - wykonaniem wewnętrznych połączeń ochronnych oraz połączeń ochronnych konstrukcji pomiędzy poszczególnymi segmentami rozdzielnicy oraz z szyną uziemiającą obiektu,
 - wykonaniem oznakowania zgodnego z dokumentacją techniczną wszystkich elementów rozdzielnicy zawartych w dokumentacji,
 - przeprowadzeniem wymaganych prób i badań oraz potwierdzenie protokołami kwalifikującymi prefabrykat do montażu, jako elementu instalacji elektrycznej,
 - opakowaniem i przygotowaniem do transportu na miejsce zamontowania,
 - montażem rozdzielnicy w miejscu określonym w dokumentacji technicznej,
 - przeprowadzeniem wymaganych prób, badań i pomiarów ze sporządzeniem protokołów kwalifikujących rozdzielnicę (prefabrykat) do eksploatacji.
 - wykonywaniem wszelkiego rodzaju uziemień
 - montażem osprzętu i urządzeń piorunochronnych, wraz z przygotowaniem podłoża i robotami towarzyszącymi, dla obiektów kubaturowych.

1.4. Określenia podstawowe, definicje

Określenia podane w niniejszej szczegółowej specyfikacji technicznej (ST) są zgodne z odpowiednimi normami oraz określeniami podanymi w ST Wymagania ogólne Kod CPV 45000000-7, pkt 1.4. a także podanymi poniżej:

Specyfikacja techniczna - dokument zawierający zespół cech wymaganych dla procesu wytwarzania lub

dla samego wyrobu, w zakresie parametrów technicznych, jakości, wymogów bezpieczeństwa, wielkości charakterystycznych a także co do nazewnictwa, symboliki, znaków i sposobów oznaczania, metod badań i prób oraz odbiorów i rozliczeń.

Aprobata techniczna - dokument stwierdzający przydatność danego wyrobu do określonego obszaru zastosowania. Zawiera ustalenia techniczne co do wymagań podstawowych wyrobu oraz metodyki badań dla potwierdzenia tych wymagań.

Deklaracja zgodności - dokument w formie oświadczenia wydany przez producenta, stwierdzający zgodność z kryteriami określonymi odpowiednimi aktami prawnymi, normami, przepisami, wymogami lub specyfikacją techniczną dla danego materiału lub wyrobu.

Certyfikat zgodności - dokument wydany przez upoważnioną jednostkę badającą (certyfikującą), stwierdzający zgodność z kryteriami określonymi odpowiednimi aktami prawnymi, normami, przepisami, wymogami lub specyfikacją techniczną dla badanego materiału lub wyrobu.

Część czynna - przewód lub inny element przewodzący, wchodzący w skład instalacji elektrycznej

lub urządzenia, który w warunkach normalnej pracy instalacji elektrycznej może być pod napięciem a nie spełnia funkcji przewodu ochronnego (przewody ochronne PE i PEN nie są częścią czynną).

Połączenia wyrównawcze - elektryczne połączenie części przewodzących dostępnych lub obcych w celu wyrównania potencjału.

Kable i przewody - materiały służące do dostarczania energii elektrycznej, sygnałów, impulsów elektrycznych w wybrane miejsce.

Osprzęt instalacyjny do kabli i przewodów - zespół materiałów dodatkowych, stosowanych przy układaniu przewodów, ułatwiający ich montaż oraz dotarcie w przypadku awarii, zabezpieczający przed uszkodzeniami, wytyczający trasy ciągów równoległych przewodów itp.

Grupy materiałów stanowiących osprzęt instalacyjny do kabli i przewodów:

- przepusty kablowe i osłony krawędzi,
- drabinki instalacyjne,
- koryta i korytka instalacyjne,
- kanały i listwy instalacyjne,
- rury instalacyjne,
 - kanały podłogowe,
 - systemy mocujące,
- puszki elektroinstalacyjne,
 - końcówki kablowe, zaciski i konektory,
 - pozostały osprzęt (oznaczniki przewodów, linki nośne i systemy naciągowe, dławice, złączki i szyny, zaciski ochronne itp.).

Urządzenia elektryczne - wszelkie urządzenia i elementy instalacji elektrycznej przeznaczone do wytwarzania, przekształcania, przesyłania, rozdzielenia lub wykorzystania energii elektrycznej.

Odbiorniki energii elektrycznej - urządzenia przeznaczone do przetwarzania energii elektrycznej w inną formę energii (światło, ciepło, energię mechaniczną itp.).

Klasa ochronności - umowne oznaczenie, określające możliwości ochronne urządzenia, ze względu na jego cechy budowy, przy bezpośrednim dotyku.

Oprawa oświetleniowa (elektryczna) - kompletne urządzenie służące do przymocowania i połączenia z instalacją elektryczną jednego lub kilku źródeł światła, ochrony źródeł światła przed wpływami zewnętrznymi i ochrony środowiska przed szkodliwym działaniem źródła światła a także do uzyskania odpowiednich parametrów świetlnych (bryła fotometryczna, luminacja) , ułatwia właściwe umiejscowienie i bezpieczną wymianę źródeł światła, tworzy estetyczne formy wymagane dla danego typu pomieszczenia. Elementami dodatkowymi są osłony lub elementy ukierunkowania źródeł światła w formie : klosza, odbłyśnika, rastra, abażuru.

Stopień ochrony IP - określona w PN-EN 60529:2003, umowna miara ochrony przed dotykiem elementów instalacji elektrycznej oraz przed przedostaniem się ciał stałych, wnikaniem cieczy (szczególnie wody) i gazów, a którą zapewnia odpowiednia obudowa.

Obwód instalacji elektrycznej - zespół elementów połączonych pośrednio lub bezpośrednio ze źródłem energii elektrycznej za pomocą chronionego przed przetężeniem wspólnym zabezpieczeniem, kompletu odpowiednio połączonych przewodów elektrycznych. W skład obwodu elektrycznego wchodzi przewody pod

napięciem, przewody ochronne oraz wszelkie urządzenia zmieniające parametry elektryczne obwodu, rozdzielcze, sterownicze i sygnalizacyjne, związane z danym punktem zasilania w energię (zabezpieczeniem).

Przygotowanie podłoża - zespół czynności wykonywanych przed zamocowaniem osprzętu instalacyjnego, urządzenia elektrycznego, odbiornika energii elektrycznej, układaniem kabli i przewodów mający na celu zapewnienie możliwości ich zamocowania zgodnie z dokumentacją.

Do prac przygotowawczych zalicza się następujące grupy czynności:

- wiercenie i przebijanie otworów przelotowych i nieprzelotowych,
- kucie bruzd i wnęk,
- osadzanie kołków w podłożu, w tym ich wstrzeliwanie,
- montaż uchwytów do rur i przewodów,
- montaż konstrukcji wsporczych do korytek, drabinek, instalacji wiązkowych, szynoprzewodów,
 - montaż korytek, drabinek, listew i rur instalacyjnych,
 - oczyszczenie podłoża, przygotowanie do klejenia.

Rozdzielnica elektryczna (tablica) - zespół aparatury odpowiednio dobranej i połączonej w bloki funkcjonalne (pola), służący do zasilania, zabezpieczania urządzeń elektrycznych przed skutkami zwarć i przeciążeń, realizacji wyznaczonych zadań danego pola oraz kontroli linii i obwodów instalacji elektrycznej. Aparatura, stanowiąca wraz z obudową (obudowami) rozdzielnicę, w zależności od potrzeb może spełniać następujące funkcje: zmiany napięcia instalacji, łączeniowe, rozdzielcze, zabezpieczania, pomiarowo-kontrolne, sygnalizacyjne i alarmowe.

Klasa ochronności - umowne oznaczenie, określające możliwości ochronne urządzenia, ze względu na jego cechy budowy, przy bezpośrednim dotyku.

Wyposażenie rozdzielnic elektrycznej - zespół aparatury i systemów połączeń wewnętrznych

potrzebnych do realizacji wszelkich celów wyznaczonych danej rozdzielnicą.

Napięcie dotykowe Ud (źródłowe przy dotyku) - napięcie pojawiające się przy zwarciu doziemnym pomiędzy przewodzącą częścią, która może być (nie jest) dotknięta przez człowieka a miejscem na ziemi, na którym znajdują się stopy.

Osłona izolacyjna - osłona wykonana w celu uniemożliwienia dotknięcia elementów w części dostępnej, na których może się pojawić niebezpieczne napięcie

Ziemia odniesienia - miejsce w którym prąd uziemienia nie powoduje zauważalnej różnicy potencjałów pomiędzy dwoma dowolnymi punktami.

Przewód uziemiający - przewódnik łączący uziemiany element z uziomem, umieszczony poza ziemią lub izolowany od ziemi i wody, jeśli się w tym środowisku znajduje.

Sieć skompensowana - sieć elektroenergetyczna posiadająca co najmniej jeden punkt neutralny uziemiany poprzez opór indukcyjny (reaktancję kompensującą składową pojemnościową jednofazowego prądu zwarcia z ziemią).

Uziemienie - zespół środków i urządzeń służących połączeniu przewodzącej części z ziemią poprzez odpowiednią instalację.

Może występować jako uziemienie:

- **ochronne** (nie należące do obwodu elektrycznego podczas normalnej pracy) lub
- **robocze** (należące do obwodu elektrycznego, zapewniające normalną pracę). Uziemienie robocze można wykonać jako bezpośrednie lub otwarte (przy zastosowaniu bezpiecznika iskiernikowego), nie można jego stosować w obwodzie wtórnym transformatora lub przetwornicy separacyjnej oraz w obwodzie bardzo niskiego napięcia bezpiecznego SELV {prąd przemienny: do 50 V [12 V dla wody] i 15-100 Hz; prąd stały 120 V [30 V dla wody]}.

Uziom - przewódnik umieszczony w ziemi lub betonie o odpowiednio dużej powierzchni styku w celu zapewnienia dobrego połączenia elektrycznego. Może występować jako:

- **naturalny** (wykonany w innym celu, a używany do uziemienia),
- **sztuczny** (wykonany w celu uziemienia),
- **sterujący** (wykonany w celu kształtowania zadanego rozkładu potencjałów). Jako podstawę przyjmuje się wykorzystanie uziomów naturalnych, jednak w przypadku braku możliwości lub nieopłacalności ich zastosowania, wykonuje się uziomy sztuczne.

Ochrona wewnętrzna - zespół działań i urządzeń zapewniający bezpieczeństwo i ochronę przed skutkami wyładowań piorunowych, ludziom znajdującym się w budynku. Realizowana jest poprzez: wykonanie ekwipotencjalizacji wszystkich urządzeń i elementów metalowych, zachowanie odpowiednich odstępów izolacyjnych lub stosowanie dodatkowych środków ochrony.

Słup oświetleniowy - konstrukcja wsporcza osadzona bezpośrednio w gruncie, służąca do zamocowania oprawy oświetleniowej na wysokości nie większej niż 14 m.

Maszt oświetleniowy - konstrukcja wsporcza osadzona bezpośrednio w gruncie, służąca do zamocowania oprawy oświetleniowej na 16m.

Wysięgnik - element rurowy łączący słup oświetleniowy z oprawą.

Oprawa oświetleniowa - urządzenie służące do rozdziału, filtracji i przekształcania strumienia świetlnego wysyłanego przez źródło światła, zawierające wszystkie niezbędne detale do przymocowania i połączenia z instalacją elektryczną.

Kabel - przewód wielożyłowy izolowany, przystosowany do przewodzenia prądu elektrycznego, mogący pracować pod i nad ziemią.

Ustój – rodzaj fundamentu dla słupów oświetleniowych

Fundament – konstrukcja żelbetowa zagłębiona w ziemi, służąca do utrzymania słupa, masztu lub szafy oświetleniowej w pozycji pracy.

Dodatkowa ochrona przeciwporażeniowa - ochrona części przewodzących dostępnych w wypadku pojawienia się na nich napięcia w warunkach zakłóceń. **Trasa kablowa** – pas terenu, w którym ułożone są jedna lub więcej linii kablowych. **Napięcie znamionowe linii** – napięcie międzyprzewodowe, na które linia kablowa została zbudowana **Osprzęt linii kablowej** – zbiór elementów przeznaczonych do łączenia, rozgałęzienia lub zakończenia kabli. **Osłona kabla** – konstrukcja przeznaczona do ochrony kabla przed uszkodzeniami mechanicznymi.

1.5. Ogólne wymagania dotyczące robót

Wykonawca robót jest odpowiedzialny za jakość ich wykonania oraz za zgodność z dokumentacją projektową, specyfikacjami technicznymi i poleceniami Inspektora nadzoru. Ogólne wymagania dotyczące robót podano w ST .Wymagania ogólne. Kod CPV 45000000-7, pkt. 1.5. zamówienia.

2. WYMAGANIA DOTYCZĄCE WŁAŚCIWOŚCI MATERIAŁÓW

Wszelkie nazwy własne produktów i materiałów przywołane w dokumentacji oraz specyfikacji służą ustaleniu pożądanego standardu wykonania i określenia właściwości i wymogów technicznych założonych w dokumentacji technicznej dla projektowanych rozwiązań. Dopuszcza się zamieszczenie rozwiązań w oparciu o produkty (wyroby) innych producentów pod warunkiem:

- spełniania tych samych właściwości technicznych,
- przedstawienia zamiennych rozwiązań na piśmie (dane techniczne, atesty, dopuszczenia

do stosowania, uzyskanie akceptacji projektanta).

2.1. Ogólne wymagania dotyczące właściwości materiałów

Ogólne wymagania dotyczące właściwości materiałów, ich pozyskiwania i składowania podano w ST Wymagania ogólne Kod CPV 45000000-7, pkt. 2. Do wykonania i montażu instalacji, urządzeń elektrycznych i odbiorników energii elektrycznej w obiektach budowlanych należy stosować przewody, kable, osprzęt oraz aparaturę i urządzenia elektryczne posiadające dopuszczenie do stosowania w budownictwie. Za dopuszczone do obrotu i stosowania uznaje się wyroby, dla których producent lub jego upoważniony przedstawiciel:

- dokonał oceny zgodności z wymaganiami dokumentu odniesienia według określonego systemu oceny zgodności,
- wydał deklarację zgodności z dokumentami odniesienia, takimi jak: zharmonizowane specyfikacje techniczne, normy opracowane przez Międzynarodową Komisję Elektrotechniczną (IEC) i wprowadzone do zbioru Polskich Norm, normy krajowe opracowane z uwzględnieniem przepisów bezpieczeństwa Międzynarodowej Komisji ds. Przepisów Dotyczących Zatwierdzenia Sprzętu Elektrycznego (CEE), aprobaty techniczne,
- oznakował wyroby znakiem CE lub znakiem budowlanym B zgodnie z obowiązującymi przepisami,
- wydał deklarację zgodności z uznanymi regułami sztuki budowlanej, dla wyrobu umieszczonego w określonym przez Komisję Europejską wykazie wyrobów mających niewielkie znaczenie dla zdrowia i bezpieczeństwa,
- wydał oświadczenie, że zapewniono zgodność wyrobu budowlanego, dopuszczonego do jednostkowego zastosowania w obiekcie budowlanym, z indywidualną dokumentacją projektową, sporządzoną przez projektanta obiektu lub z nim uzgodnioną.

Zastosowanie innych wyrobów, wyżej nie wymienionych, jest możliwe pod warunkiem posiadania przez nie dopuszczenia do stosowania w budownictwie i uwzględnienia ich w zatwierdzonym projekcie dotyczącym montażu urządzeń elektroenergetycznych w obiekcie budowlanym.

2.2. Rodzaje materiałów

Wszystkie materiały do wykonania instalacji elektrycznej powinny odpowiadać wymaganiom zawartym w dokumentach odniesienia (normach, aprobatkach technicznych).

2.2.1. Kable i przewody

Zaleca się, aby kable energetyczne układane w budynkach posiadały izolację wg wymogów dla rodzaju pomieszczenia i powłokę ochronną. Jako materiały przewodzące należy stosować miedź, Napięcia znamionowe dla linii kablowych: 0,6/1 kV.

Przewody instalacyjne należy stosować izolowane lub z izolacją i powłoką ochronną do układania na stałe, w osłonach lub bez, klejonych bezpośrednio do podłoża, a także natynkowo, wtynkowo lub pod tynkiem; ilość żył zależy od przeznaczenia danego rodzaju przewodu. Napięcia znamionowe izolacji wynoszą: 450/750V,

Jako materiały przewodzące należy stosować miedź.

2.2.2. Osprzęt instalacyjny do kabli i przewodów

Przepusty kablowe i osłony krawędzi - w przypadku podziału budynku na strefy pożarowe, w miejscach przejścia kabli między strefami lub dla ochrony izolacji przewodów przy przejściach przez ścianki konstrukcji wsporczych należy stosować przepusty ochronne. Kable i przewody układane bezpośrednio na podłodze należy chronić poprzez stosowanie osłon (rury instalacyjne, listwy podłogowe).

Koryta i korytka instalacyjne - wykonane z perforowanych taśm stalowych lub aluminiowych lub siatkowe oraz z tworzyw sztucznych w formie prostej lub grzebieniowej o szerokości 50 do 600 mm.

Kanały i listwy instalacyjne - wykonane z tworzyw sztucznych, blach stalowych albo aluminiowych lub jako kombinacja metal-tworzywo sztuczne, ze względu na miejsce montażu mogą być ścienne, przypodłogowe, sufitowe, podłogowe; odporne na temperaturę otoczenia w zakresie od -5 do + 60°C.

2.2.3. Systemy mocujące przewody, kable, instalacje wiązkowe i osprzęt

Uchwyty do mocowania kabli i przewodów - klinowane w otworze z elementem trzymającym stałym lub zaciskowym, wbijane i mocowane do innych elementów np. paski zaciskowe lub uchwyty kablowe przykręcane; stosowane głównie z tworzyw sztucznych (niektóre elementy mogą być wykonane także z metali).

Puszki elektroinstalacyjne mogą być standardowe i do ścian pustych, służą do montażu gniazd i łączników instalacyjnych, występują jako łączące, przelotowe, odgałęźne lub podłogowe i sufitowe. Wykonane są z materiałów o wytrzymałości elektrycznej powyżej 2 kV, niepalnych lub trudnozapalnych, które nie podtrzymują płomienia, a wydzielane w wysokiej temperaturze przez puszkę gazy nie są szkodliwe dla człowieka, jednocześnie zapewniają stopień ochrony minimalny IP

2X. W zależności od przeznaczenia puszkę muszą spełniać następujące wymagania co do ich wielkości: puszka sprzętowa \varnothing 60 mm, sufitowa lub końcowa \varnothing 60 mm lub 60x60 mm, rozgałęźna lub przelotowa \varnothing 70 mm lub 75 x 75 mm . dwu- trzy- lub czterowejściowa dla przewodów o przekroju żyły do 6 mm². Puszki elektroinstalacyjne do montażu gniazd i łączników instalacyjnych powinny być przystosowane do mocowania osprzętu za pomocą pazurków i wkrętów.

Końcówki kablowe, zaciski i konektory - wykonane z materiałów dobrze przewodzących prąd elektryczny jak miedź, mosiądz, montowane poprzez zaciskanie, skręcanie lub lutowanie; ich zastosowanie ułatwia podłączanie i umożliwia wielokrotne odłączanie i przyłączanie przewodów do instalacji bez konieczności każdorazowego przygotowania końców przewodu oraz umożliwia systemowe izolowanie za pomocą osłon izolacyjnych.

Pozostały osprzęt - ułatwia montaż i zwiększa bezpieczeństwo obsługi; wyróżnić można kilka grup materiałów: oznaczniki przewodów, dławnice, złączki i szyny, zaciski ochronne itp.

2.2.4. Sprzęt instalacyjny

Łączniki - wykonane dla potrzeb instalacji podtynkowych, natynkowych i natynkowo-wtynkowych:

- Łączniki podtynkowe powinny być przystosowane do instalowania w puszkach \varnothing 60 mm za pomocą wkrętów lub pazurków.
- Łączniki natynkowe i natynkowo-wtynkowe przygotowane są do instalowania bezpośrednio na podłożu (ścianie) za pomocą wkrętów lub przyklejane.
- Zaciski do łączenia przewodów winny umożliwiać wprowadzenie przewodu o przekroju 1,0÷2,5 mm².
- Obudowy łączników powinny być wykonane z materiałów niepalnych lub niepodtrzymujących płomienia.
- Podstawowe dane techniczne:
 - napięcie znamionowe: 250V; 50 Hz,
 - prąd znamionowy: do 10 A,
 - stopień ochrony w wykonaniu zwykłym: minimum IP 2X,
 - stopień ochrony w wykonaniu szczelnym: minimum IP 44.

Gniazda wtykowe - ogólnego przeznaczenia do montażu w instalacjach podtynkowych, natynkowych i natynkowo-wtynkowych:

- Gniazda podtynkowe 1-fazowe powinny zostać wyposażone w styk ochronny i przystosowane do instalowania w puszkach \varnothing 60 mm za pomocą wkrętów i pazurków.
- Gniazda 1-fazowe dla obwodów komputerowych powinny zostać wyposażone w styk ochronny i przystosowane do instalowania w korytku instalacyjnym.
- Gniazda natynkowe i natynkowo-wtynkowe 1-fazowe powinny być wyposażone w styk ochronny i przystosowane do instalowania bezpośredniego na podłożu za pomocą wkrętów lub przyklejane.
- Gniazda natynkowe 3-fazowe muszą być przystosowane do 5-cio żyłowych przewodów, w tym do podłączenia styku ochronnego oraz neutralnego.
- Zaciski do połączenia przewodów winny umożliwiać wprowadzenie przewodów o przekroju od 1,5÷6,0 mm² w zależności od zainstalowanej mocy i rodzaju gniazda wtykowego. Obudowy gniazd należy wykonać z materiałów niepalnych lub niepodtrzymujących płomienia.
- Podstawowe dane techniczne gniazd:
 - napięcie znamionowe: 250V lub 250V/400V; 50 Hz,
 - prąd znamionowy: 16A dla gniazd 1-fazowych,
 - prąd znamionowy: 16A do 63A dla gniazd 3-fazowych,
 - stopień ochrony w wykonaniu zwykłym: minimum IP 2X,
 - stopień ochrony w wykonaniu szczelnym: minimum IP 44.

2.2.5. Sprzęt oświetleniowy

Montaż opraw oświetleniowych należy wykonywać na podstawie projektu oświetlenia, zawierającego:

- dobór opraw i źródeł światła,
- plan rozmieszczenia opraw,
- obliczenie rozkładu natężenia oświetlenia oraz spadków napięcia i obciążeń,
- zasady konserwacji i eksploatacji instalacji oświetleniowej.

Oprawy oświetleniowe należy dobierać z katalogów producentów, odpowiednio do potrzeb oświetleniowych pomieszczenia i warunków środowiskowych. Wypusty sufitowe i ściennie powinny być przystosowane do instalowania opraw oświetleniowych, przy czym przekrój przewodów ułożonych na stałe nie może być mniejszy od 1,5 mm² a napięcie izolacji nie może być mniejsze od 750 V. Podział opraw oświetleniowych ze względu na rodzaj źródła światła:

- do lamp żarowych,
- do lamp fluorescencyjnych (.światłówek),
- do lamp rtęciowych wysokoprężnych,
- do lamp sodowych,
- do lamp ksenonowych.

- D o

Pod względem ochrony przed dotknięciem części opraw będących pod napięciem oraz przedostawaniem się ciał stałych i wody do opraw; nadano oprawom następujące oznaczenie związane ze stopniami ochrony:

- zwykła IP 20
- zamknięta IP 4X
- pyłoodporna IP 5X
- pyłoszczelna IP 6X
- kroploodporna IP X1
- deszczoodporna IP X3
- bryzgoodporna IP X4
- strugoodporna IP X5
- wodoodporna IP X7
- wodoszczelna IP X8

2.2.7. Sprzęt do innych instalacji

Należy stosować następujący sprzęt do instalacji:

- przyzywowej (dzwonki, gongi),

2.2.8. Obudowy

Stanowią element pomocniczy przy budowie rozdzielnic elektrycznej (samodzielnie nie są elementem instalacji elektrycznej); spełniają rolę zabezpieczającą przed dotykiem elementów pod napięciem, są elementem łączącym podzespoły rozdzielnic, chronią przed przedostawaniem się do wewnątrz ciał obcych (stopień ochrony obudowy IP), poprzez montaż wyposażenia dodatkowego umożliwiają prawidłowe funkcjonowanie rozdzielnic w zmieniających się warunkach zewnętrznych i przy różnym obciążeniu, podnoszą estetykę instalacji elektrycznych, umożliwiają prawidłowy montaż. Należy przestrzegać stosowania tylko takich zamienników obudów, które wymieniane są jako marka referencyjna. Wykonujący prefabrykację powinien sprawdzić czy poszczególne elementy obudowy (lub cała obudowa) posiadają certyfikat zgodności lub aprobatę techniczną. Wymagania ogólne dotyczące pustych obudów rozdzielnic i sterownic niskonapięciowych podane są w obowiązujących normach i przepisach. Podczas przygotowywania obudowy rozdzielnic do wyposażania w zaprojektowane urządzenia lub prefabrykaty składowe, muszą zostać zachowane wszelkie uwagi i wytyczne producenta obudowy dotyczące metod łączenia obudów w zestawy, sposobu montowania lub usuwania ścianek bocznych wg potrzeb, zastosowania zalecanych materiałów złącznych i uszczelniających obudowy składowe. Wszelkie zaczepty, ucha oraz wzmocnienia transportowe montować zgodnie z instrukcją producenta obudów. Należy stosować wszelkie zaprojektowane pomocnicze elementy systematyzujące porządek wewnątrz rozdzielnic (uchwyty, prowadnice i koryta kablowe, maskownice, panele szczotkowe itp.) oraz stosować odpowiednie zabezpieczenie elementów po obróbce mechanicznej (zaprawki). Listwy oraz linki uziemienia powinny wyróżniać się odpowiednimi kolorami, zgodnie z obowiązującymi normami i przepisami..

2.2.9. Wyposażenie wewnętrzne rozdzielnic

Skład zestawu elementów wewnętrznych rozdzielnic określa zlecenie, jednocześnie wykonujący prefabrykację powinien sprawdzić czy wszystkie zaprojektowane elementy wyposażenia wewnętrznego posiadają nadany przez wytwórcę certyfikat zgodności lub aprobatę techniczną. Należy przestrzegać stosowania tylko takich zamienników elementów wewnętrznych rozdzielnic, które wymieniane są jako marka referencyjna. Osprzęt ten należy montować do obudowy za pomocą: płyty montażowej lub płyty zabudowy, szyn lub belek nośnych zunifikowanych lub zaprojektowanych, półek i szuflad. Połączenia wewnętrzne elementów należy wykonywać za pomocą: szyn poprzez zaciski szynowe, szyn elastycznych, zacisków przyłączeniowych lub przewodów. Przewody o przekroju żyły powyżej 4 mm² należy montować końcówki kablowe wg instrukcji producenta. Dla rozdzielnic teleinformatycznych należy używać elementów przyłączeniowych prefabrykowanych jak kable czteroparowe, krosowe, pigtaile i patchkordy o określonych długościach.

2.2.10. Elementy mocujące rozdzielnice

Wykonujący montaż rozdzielnic lub każdego z jej segmentów powinien sprawdzić czy wszystkie zaprojektowane elementy mocujące posiadają nadany przez wytwórcę certyfikat zgodności lub aprobatę techniczną bądź deklarację zgodności. Podstawowe sposoby montażu:

- zabetonowanie w podłożu lub ścianie przygotowanych w obudowie kotew stalowych,
- osadzenie w podłożu przy użyciu kołków kotwiących lub rozporowych (otwory do mocowania przygotowane w obudowie),
- przykręcenie za pomocą materiałów złącznych lub przyspawanie do przygotowanej konstrukcji wsporczej.

2.2.11. Wewnętrzny osprzęt ochronny

Połączenia wyrównawcze - najważniejszym elementem jest szyna wyrównawcza, do której dołączone są wszelkie urządzenia i instalacje metalowe. Elementy łączące urządzenia i instalacje z szyną przedstawia Specyfikacja techniczna wykonania i odbioru robót budowlanych. Roboty w zakresie instalacji elektrycznych (wewnętrznych). (Kod CPV 45311100-1)

Odstępy izolacyjne - układanie instalacji piorunochronnej w odpowiedniej odległości od innych instalacji metalowych.

Ograniczniki przepięć - stanowią ochronę urządzeń końcowych aparatów i instalacji elektrycznych przedniedopuszczalnie wysokimi przepięciami i/lub przeznaczone do wyrównywania potencjałów. Istnieje możliwość ochrony centralnej dla całej instalacji elektrycznej wewnętrznej lub wybranych elementów.

2.3. Warunki przyjęcia na budowę materiałów do robót montażowych

Wyroby do robót montażowych mogą być przyjęte na budowę, jeśli spełniają następujące warunki:

- są zgodne z ich wyszczególnieniem i charakterystyką podaną w specyfikacji technicznej ST,
- są właściwie oznakowane i opakowane,
- spełniają wymagane właściwości wskazane odpowiednimi dokumentami odniesienia,
- producent dostarczył dokumenty świadczące o dopuszczeniu do obrotu i powszechnego lub jednostkowego zastosowania, a w odniesieniu do fabrycznie przygotowanych prefabrykatów również karty katalogowe wyrobów lub firmowe wytyczne stosowania wyrobów.

Niedopuszczalne jest stosowanie do robót montażowych wyrobów i materiałów nieznanego pochodzenia.

2.4. Warunki przechowywania materiałów do montażu instalacji elektrycznych

Wszystkie materiały pakowane powinny być przechowywane i magazynowane zgodnie z instrukcją producenta oraz wymaganiami odpowiednich norm. W szczególności kable i przewody należy przechowywać na bębnach (oznaczenie B) lub w krążkach (oznaczenie K), końce przewodów producent zabezpiecza przed przedostawaniem się wilgoci do wewnątrz i wyprowadza poza opakowanie dla ułatwienia kontroli parametrów (ciągłość żył, przekrój).

Pozostały sprzęt, osprzęt i oprawy oświetleniowe wraz z osprzętem pomocniczym należy przechowywać w oryginalnych opakowaniach, kartonach, opakowaniach foliowych. Szczególnie należy chronić przed wpływami atmosferycznymi: deszczem, mrozem oraz zawilgoceniem.

Pomieszczenie magazynowe do przechowywania wyrobów opakowanych powinno być suche i zabezpieczone przed zawilgoceniem.

3. WYMAGANIA DOTYCZĄCE SPRZĘTU, MASZYN I NARZĘDZI

3.1. Ogólne wymagania dotyczące sprzętu

Ogólne wymagania dotyczące sprzętu podano w ST Wymagania ogólne Kod CPV 45000000-7, pkt 3 Prace można wykonywać przy pomocy wszelkiego sprzętu zaakceptowanego przez Inspektora nadzoru.

4. WYMAGANIA DOTYCZĄCE TRANSPORTU

4.1. Ogólne wymagania dotyczące transportu

Ogólne wymagania dotyczące transportu podano w ST Wymagania ogólne Kod CPV 45000000-7, pkt 4

4.2. Transport materiałów

Podczas transportu materiałów na obiekt należy zachować ostrożność aby nie uszkodzić materiałów do montażu. Minimalne temperatury dopuszczające wykonywanie transportu wynoszą dla bębnow: 15°C i 5°C dla krążków, ze względu na możliwość uszkodzenia izolacji. Należy stosować dodatkowe opakowania w przypadku możliwości uszkodzeń transportowych.

Duże rozdzielnice należy przygotować do transportu dzieląc na elementy o wadze umożliwiającej łatwe dostarczenie na miejsce zabudowywania. Stosować opakowania w przypadku możliwości uszkodzeń transportowych.

5. WYMAGANIA DOTYCZĄCE WYKONANIA

ROBÓT 5.1. Ogólne zasady wykonania robót

Ogólne zasady wykonania robót podano w ST .Wymagania ogólne. Kod CPV 45000000-7, pkt 5. Wykonawca jest odpowiedzialny za prowadzenie robót zgodnie z dokumentacją techniczną i umową oraz za jakość zastosowanych materiałów i jakość wykonanych robót. Roboty winny być wykonane zgodnie z projektem, wymaganiami ST oraz poleceniami inspektora nadzoru.

5.2. Montaż przewodów instalacji elektrycznych

Zakres robót obejmuje:

- przemieszczenie w strefie montażowej,
- złożenie na miejscu montażu wg projektu,
- wyznaczenie miejsca zainstalowania, trasowanie linii przebiegu instalacji i miejsc montażu osprzętu,
- roboty przygotowawcze o charakterze ogólnobudowlanym jak: kucie bruzd w podłożu, przekucia ścian i stropów, osadzenie przepustów, zdejmowanie przykryć kanałów instalacyjnych, wykonanie ślepych otworów poprzez podkucie we wnęce albo kucie ręczne lub mechaniczne, wiercenie mechaniczne otworów w sufitach, ścianach lub podłożach,
- osadzenie kołków osadczych plastikowych oraz dybli, śrub kotwiących lub wsporników, konsoli, wieszaków wraz z zabetonowaniem,
- montaż na gotowym podłożu elementów osprzętu instalacyjnego do montażu kabli i przewodów (pkt 2.2.2.),
- łuki z rur sztywnych należy wykonywać przy użyciu gotowych kolanek lub przez wyginanie rur w trakcie ich układania. Przy kształtowaniu łuku spłaszczenie rury nie może być większe niż 15% wewnętrznej średnicy rury.

5.3. Montaż opraw oświetleniowych i sprzętu instalacyjnego, urządzeń i odbiorników energii elektrycznej

Te elementy instalacji montować w końcowej fazie robót, aby uniknąć niepotrzebnych zniszczeń i zabrudzeń.

Oprawy do stropu montować wkretami zabezpieczonymi antykorozyjnie na kołkach rozporowych plastikowych. Ta sama uwaga dotyczy sprzętu instalacyjnego, urządzeń i odbiorników energii elektrycznej montowanego na ścianach. Przed zamocowaniem opraw należy sprawdzić ich działanie oraz prawidłowość połączeń, źródła światła i zapłoniki do opraw należy zamontować po całkowitym zainstalowaniu opraw. Należy zapewnić równomierne obciążenie faz linii zasilających przez odpowiednie przyłączenie odbiorów 1-fazowych.

Mocowanie puszek w ścianach i gniazd wtykowych w puszkach powinno zapewniać niezbędną wytrzymałość na wyciąganie wtyczki i gniazda.

Gniazda wtykowe i wyłączniki należy instalować w sposób nie kolidujący z wyposażeniem pomieszczenia.

W sanitariatkach należy przestrzegać zasady poprawnego rozmieszczania sprzętu z uwzględnieniem przestrzeni ochronnych.

Położenie wyłączników klawiszowych należy przyjmować takie, aby w całym pomieszczeniu było jednakowe.

Gniazda wtykowe ze stykiem ochronnym należy instalować w takim położeniu, aby styk ten występował u góry.

Przewody do gniazd wtykowych 2-biegunowych należy podłączać w taki sposób, aby przewód fazowy dochodził do lewego bieguna, a przewód neutralny do prawego bieguna. Przewód ochronny będący żyłą przewodu wielożyłowego powinien mieć izolację będącą kombinacją barwy zielonej i żółtej.

Typy opraw, trasy przewodów oraz sposób ich prowadzenia wykonać zgodnie z planami instalacji i schematami.

5.4. Instalacja połączeń wyrównawczych

Dla uziemienia urządzeń i przewodów, na których nie występuje trwale potencjał elektryczny, należy wykonać instalacje połączeń wyrównawczych. Instalacja ta składa się z połączenia wyrównawczego: głównego (główna szyna wyrównawcza), miejscowego (dodatkowego dla części przewodzących, jednocześnie dostępnych) i nieuziemionego. Elementem wyrównującym potencjały jest przewód wyrównawczy.

Połączenia wyrównawcze główne i miejscowe należy wybrać łącząc przewody ochronne z częściami przewodzącymi innych instalacji. Połączenia wyrównawcze główne należy wykonać na najniższej kondygnacji budynku. Do głównej szyny uziemiającej podłączyć rury ciepłej i zimnej wody, centralnego ogrzewania itp., sprowadzając je do wspólnego punktu głównej szyny uziemiającej. W przypadku niemożności dokonania połączenia bezpośredniego, pomiędzy elementami metalowymi, należy stosować iskierniki.

Dla instalacji połączeń wyrównawczych w rozdzielnicach zasilających zewnętrzne obwody

oświetleniowe należy stosować odgromniki zaworowe pomiędzy przewodami fazowymi a uziemieniem instalacji piorunochronnej.

5.5. Prefabrykacja rozdzielnic elektrycznych

Przeprowadzenie prefabrykacji rozdzielnic dokonuje się w oparciu o zlecenie, uwzględniając wymagania stawiane wyrobowi. Do najważniejszych wymogów należą: stopień ochrony, ilość wolnego miejsca do montażu, lokalizacja (rodzaj pomieszczenia) typ rozdzielnic, dane dotyczące sieci zasilającej, miejsce zasilania i odpływów oraz przekroje kabli, specyfikacja wyposażenia. W oparciu o powyższe dane należy sporządzić schemat ideowy, który zwykle jest załącznikiem do dokumentacji. Następnym etapem jest rozrysowanie widoku i wyposażenia rozdzielnic w celu uzgodnienia planu z inspektorem nadzoru lub technologiem. Przy nieskomplikowanych rozdzielnicach etap ten można pominąć. Po skompletowaniu wszystkich potrzebnych wg specyfikacji elementów rozdzielnic należy dokonać mocowania i połączeń aparatów i urządzeń wg zaleceń producentów. Przy skomplikowanych układach wyposażenia należy sporządzić kartę technologiczną dla prefabrykacji, stanowi ona załącznik do protokołu zdawczego rozdzielnic. Prefabrykacja rozdzielnic elektrycznej powinna uwzględniać wszelkie wytyczne projektanta co do wymaganych cech obudowy, a w szczególności:

- stopień ochronności,
- wymiary zewnętrzne każdego elementu obudowy,
- typ rozdzielnic ze względu na sposób montażu: wewnątrz
- typ rozdzielnic ze względu na napięcie robocze: niskiego napięcia, słaboprądowa,
- sposób zasilania i odpływu: od góry lub od dołu.,
- typ przyłączenia do instalacji: płyty przepustowe, dławice, zaciski, przyłączenie bezpośrednie,
- sposób mocowania wyposażenia w obudowie: płyty montażowe i osłonowe, elementy dystansowe, szyny nośne zunifikowane lub zaprojektowane, opracowane wg wymagań obowiązujących norm i przepisów ,
- rodzaj materiału i kolor elementów obudowy,
- sposób zabezpieczenia przed dostępem osób nieuprawnionych, opracowane wg obowiązujących norm i przepisów,
- kompletność montażu wyposażenia dodatkowego,
- kompletność i prawidłowość opisów oraz znaków wytypowanych dla danej rozdzielnic; znaki znajdujące się wewnątrz i na zewnątrz rozdzielnic,
- oznakowanie aparatury i okablowania w rozdzielnic winno być wykonane w sposób czytelny najlepiej przy pomocy drukarki i nie powinno zakrywać danych technicznych aparatów i osprzętu,
- w każdej rozdzielnic (najlepiej w drzwiczkach) powinna znajdować się kieszeń przeznaczona na rysunek schematu rozdzielnic.

Rozdzielnica (sterownica) musi spełniać wymogi obowiązujących norm i przepisów. Wymagane jest świadectwo badań dla prefabrykowanej rozdzielnic lub sterownicy, zgodne z ww. wymogami normy. Rozdzielnica (sterownica) przeznaczona do zainstalowania w miejscach ogólnodostępnych musi spełniać wymogi obowiązujących norm i przepisów..

Rozdzielnica (sterownica) powinna być wyposażona w maskownicę z tworzywa sztucznego, chroniącą przed skutkami napięcia dotykowego, jeśli występuje możliwość kontaktu bezpośredniego z elementami pod napięciem.

Na drzwiach rozdzielnic (sterownicy) winien znajdować się szyld z nazwą rozdzielnic zgodną z nazwą rozdzielnic ze schematu głównego zasilania budynku. Szyld winien być przymocowany w sposób trwały.

5.6. Montaż rozdzielnic elektrycznych

Zakres robót obejmuje:

- przemieszczenie w strefie montażowej,
- rozpakowanie,
- ustawienie na miejscu montażu wg projektu,
- wyznaczenie miejsca zainstalowania,
- trasowanie,
- wykonanie ślepych otworów poprzez podkucie we wnęce albo kucie ręczne lub mechaniczne, wiercenie mechaniczne otworów w sufitach, ścianach lub podłogach,
- osadzenie kołków osadzących plastikowych oraz dybli, śrub kotwiących lub wsporników wraz z zabetonowaniem,
- montaż wraz z regulacją mechaniczną elementów odmontowanych na czas mocowania (drzwiczki, klamki, zamki, pokrywy),
- podłączenie uziemienia,
- sprawdzenie prawidłowości usytuowania w pomieszczeniu, w szczególności zachowania minimalnych szerokości przejść i dróg ewakuacyjnych,
- sprawdzenie prawidłowości działania po zamontowaniu,
- przeprowadzenie prób i badań.

Przy podłączaniu rozdzielnic do instalacji elektrycznej należy pamiętać aby wszystkie kable odpływowe wyposażyć w szyldy z adresami, warunek ten jest szczególnie ważny przy dużej ilości kabli odpływowych.

6. KONTROLA JAKOŚCI ROBÓT

6.1. Ogólne zasady kontroli jakości robót

Ogólne zasady kontroli jakości robót podano w ST Wymagania ogólne Kod CPV 45000000-7 pkt 6

6.2. Sprawdzenia odbiorcze składające się z oględzin częściowych i końcowych

Ponadto należy wykonać sprawdzenia odbiorcze składające się z oględzin częściowych i końcowych polegających na kontroli:

- zgodności dokumentacji powykonawczej z projektem i ze stanem faktycznym,
- zgodności połączeń z podanymi w dokumentacji powykonawczej,
- stanu kanałów i listew kablowych, kabli i przewodów, osprzętu instalacyjnego do kabli i przewodów, stanu i kompletności dokumentacji dotyczącej zastosowanych materiałów,
- sprawdzenie ciągłości wszelkich przewodów występujących w danej instalacji,
- poprawności wykonania i zabezpieczenia połączeń śrubowych instalacji elektrycznej potwierdzonych protokołem przez wykonawcę montażu,
- poprawności wykonania montażu sprzętu instalacyjnego, urządzeń i odbiorników energii elektrycznej,
- poprawności zamontowania i dokonanej kompletacji opraw oświetleniowych,
- pomiarach rezystancji izolacji,
- pomiary skuteczności ochrony przeciwporażeniowej

Rezystancja izolacji obwodów nie powinna być mniejsza niż 50 MΩ. Rezystancja izolacji poszczególnych obwodów wraz z urządzeniami nie powinna być mniejsza niż 20 MΩ. Pomiaru należy dokonać miernikiem rezystancji instalacji o napięciu 1 kV. Po wykonaniu oględzin należy sporządzić protokoły z przeprowadzonych badań zgodnie z wymogami obowiązujących norm i przepisów.

6.3. Zasady postępowania z wadliwie wykonanymi robotami i materiałami

Wszystkie materiały, urządzenia i aparaty nie spełniające wymagań podanych w odpowiednich punktach specyfikacji, zostaną odrzucone. Jeśli materiały nie spełniające wymagań zostały wbudowane lub zastosowane, to na polecenie Inspektora nadzoru Wykonawca wymieni je na właściwe, na własny koszt. Na pisemne wystąpienie Wykonawcy Inspektor nadzoru może uznać wadę za nie mającą zasadniczego wpływu na jakość funkcjonowania instalacji i ustalić zakres i wielkość potrąceń za obniżoną jakość.

7. WYMAGANIA DOTYCZĄCE PRZEDMIARU I OBMIARU ROBÓT

7.1. Ogólne zasady przedmiaru i obmiaru robót

Ogólne zasady przedmiaru i obmiaru podano w ST Wymagania ogólne Kod CPV 45000000-7, pkt 7

7.2. Szczegółowe zasady przedmiaru i obmiaru robót montażowych instalacji elektrycznej

Obmiaru robót dokonuje się z natury (wykonanej roboty) przyjmując jednostki miary odpowiadające zawartym w dokumentacji i tak:

- dla osprzętu montażowego dla kabli i przewodów: szt., kpl., m,
- dla kabli i przewodów: m,
- dla sprzętu łącznikowego: szt., kpl.,
- dla opraw oświetleniowych: szt., kpl.,
- dla urządzeń i odbiorników energii elektrycznej: szt., kpl.
- dla rozdzielnic: szt., kpl.,
- dla osprzętu montażowego w rozdzielnicach: szt., kpl., m,
- dla aparatów montażowych w rozdzielnicach: szt., kpl.,
- dla przewodów, kabli, rur, listew: m, kpl.

8. ODBIÓR ROBÓT

8.1. Ogólne zasady odbioru robót

Ogólne zasady odbioru robót podano w ST Wymagania ogólne Kod CPV 45000000-7, pkt 8

8.2. Warunki odbioru instalacji i urządzeń zasilających

8.2.1. Odbiór międzyoperacyjny

Odbiór międzyoperacyjny przeprowadzany jest po zakończeniu danego etapu robót mających wpływ na wykonanie dalszych prac.

Odbiorowi takiemu mogą podlegać m.in.:

- przygotowanie podłoża do montażu kabli i przewodów, łączników, gniazd, opraw
- oświetleniowych, urządzeń i odbiorników energii elektrycznej oraz innego osprzętu,
- instalacja, której pełne wykonanie uwarunkowane jest wykonaniem robót przez inne branże lub odwrotnie, gdy prace innych branż wymagają zakończenia robót instalacji elektrycznej.

8.2.2. Odbiór częściowy

Należy przeprowadzić badanie pomontażowe częściowe robót zanikających oraz elementów urządzeń, które ulegają zakryciu, uniemożliwiając ocenę prawidłowości ich wykonania po całkowitym ukończeniu prac. Podczas odbioru należy sprawdzić prawidłowość montażu oraz zgodność z obowiązującymi przepisami i zleceniem.

8.2.3. Odbiór końcowy

Badania pomontażowe jako techniczne sprawdzenie jakości wykonanych robót należy przeprowadzić po zakończeniu robót elektrycznych przed przekazaniem użytkownikowi urządzeń zasilających.

Zakres badań obejmuje sprawdzenie:

- dla napięć do 1 kV pomiar rezystancji izolacji instalacji,

Parametry badań oraz sposób przeprowadzenia badań zgodnie z obowiązującymi normami i przepisami. Wyniki badań trzeba zamieścić w protokole odbioru końcowego.

- izolacji torów głównych,
- izolacji torów pomocniczych,
- działania funkcjonalnego obwodów pomocniczych,
- działania mechanicznego łączników, blokad itp.,
- instalacji ochronnej.

Badania napięciem probierczym wykonuje się tylko jeden raz. Jeżeli producent dostarczył protokół z tych badań, rozdzielnice SN sprawdza się napięciem obniżonym do 75% napięcia probierczego, a rozdzielnice o napięciu do 1 kV - indukcyjnym, sprawdzając tylko rezystancję izolacji.

Badania należy przeprowadzić według instrukcji rozdzielnicy. Wyniki badań trzeba zamieścić w protokole odbioru końcowego.

9. PODSTAWA ROZLICZENIA ROBÓT

9.1.Ogólne ustalenia dotyczące podstawy rozliczenia robót

Ogólne ustalenia dotyczące podstawy rozliczenia robót podano w ST Wymagania ogólne Kod CPV 45000000-7, pkt 9

9.2.Zasady rozliczenia i płatności

Rozliczenie robót montażowych instalacji elektrycznych może być dokonane jednorazowo po wykonaniu pełnego zakresu robót i ich końcowym odbiorze . Podstawę rozliczenia oraz płatności wykonanego i odebranego zakresu robót stanowią zapisy umowy.